

- EN** Flexible extraction arm
- DE** Flexibler Absaugarm
- FR** Bras d'aspiration flexible
- ES** Brazo de aspiración flexible
- SE** Flexibel utsugsarm

MINIMAN-75



- EN** User manual
- DE** Betriebsanleitung
- FR** Manuel opérateur
- ES** Instrucciones para el uso
- SE** Bruksanvisning

TABLE OF CONTENTS

ENGLISH	Page
MiniMan-75	2
• Exploded view	53
• Spare parts	54

DEUTSCH	Seite
MiniMan-75	12
• Explosionszeichnung	53
• Ersatzteile	54

FRANÇAIS	Page
MiniMan-75	22
• Vue éclatée	53
• Pièces détachées	54

ESPAÑOL	Page
MiniMan-75	32
• Vista de despiece	53
• Piezas de recambio	54

SVENSKA	Sida
MiniMan-75	42
• Sprängskiss	53
• Reservdelar	54

MiniMan

The PlymoVent "MiniMan" extraction arm is a very flexible and efficient extractor for dust, welding fumes, soldering fumes, oilmist, fumes from solvents etc. The inner tubes are coupled by a gas spring (standing arm) or balancing strap (hanging arm). The construction allows a stepless positioning within the operating range. The MiniMan arm has an extremely smooth movement. The MiniMan reaches high above its mounting height and is manoeuvrable through 360°. Both inner and outer tubes are made of light, smooth aluminium tubing. This not only makes the arm rugged but also minimizes the total weight and noise level, even at high extraction rates. As an option there is a shut-off damper on the outer tube in plastic to minimize the noise level when the damper is shut. The shut-off damper control knob has several distinct positions which makes it possible to fine tune the airflow through the arm.

Advantages

- CLEAR-THRU design- all components on the outside of the tubes, resulting in less pressure drop.
- Supplied assembled - thus reducing installation time and cost.
- Gas springs/balancer strap which balance the arm in any position - giving very smooth movement characteristics.
- Easy flexible hose removal - allowing easier cleaning or hose replacement.
- In diameter; Ø 75mm, Ø 3" and two lengths 1,0 and 1,5 m (3,3' and 5') - for all needs.
- External joints for easy adjustment.
- Damper with accurate damper control (accessory). Less noise when the damper is shut and stays in position at any airflow.



Delivery

The arm is delivered completely assembled. To accomplish a variety of mounting solutions it can be combined with stanchions PA-110, PA-220.

Technical data

MMS-75-10(3,3')
MMS-75-15(5')

MMH-75-10(3,3')
MMH-75-15(5')



Prod. no.	Max. working radius m/ft	Hose diameter mm/in.	Rec, airflow m³/h	Rec, airflow CFM
MMS-75-10	1,0/3'	75/3"	75-250	44-147
MMS-75-15	1,5/5'	75/3"	75-250	44-147
MMH-75-10	1,0/3'	75/3"	75-250	44-147
MMH-75-15	1,5/5'	75/3"	75-250	44-147

Design and function

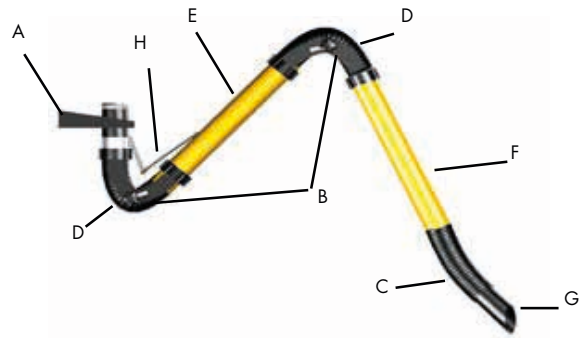
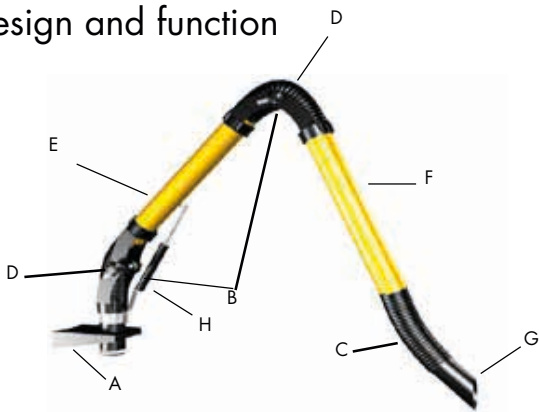

- A. Wall support
- B. Inner joint and middle joint with friction brakes.
- C. Flex hose.
- D. Flame resistant hose made from PVC coated woven polyamide with internal steel spiral.
- E. Aluminium inner arm tube.
- F. Aluminium outer arm tube, with the ability to add a damper as an accessory.
- G. Standard nozzle.
- H. Gas spring.

- A. Wall support
- B. Inner joint and middle joint with friction brakes.
- C. Flex hose.
- D. Flame resistant hose made from PVC coated woven polyamide with internal steel spiral.
- E. Aluminium inner arm tube.
- F. Aluminium outer arm tube, with the ability to add a damper as an accessory.
- G. Standard nozzle.
- H. Balancing strap.

Handling

1 Collar use to manoeuvre nozzle/arm.

2 Switch for halogene lamp cartridge; see accessories MM-002, hood with light.

Nozzle/Hood operation

The black, powder coated aluminium nozzle/hood can be angled 55° to all direction.

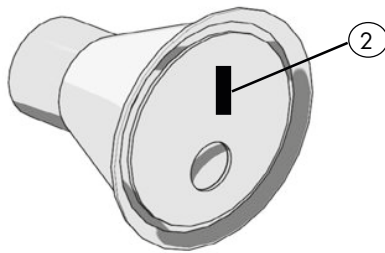

Pressure loss

The pressure loss chart below shows the average pressure loss through the MiniMan

The following aspects affect the pressure loss in the MultiSmart® Arm:

1. The diameter of the arm; $\varnothing 75(3")$.
2. The air volume through the arm.
3. Number of bends in the arm and the sharpness of the bends.

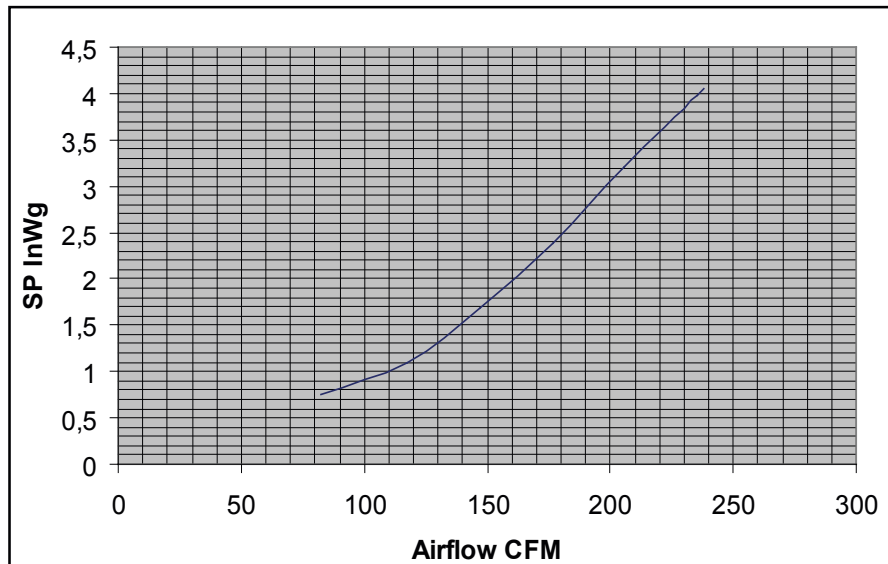

Working radius MiniMan

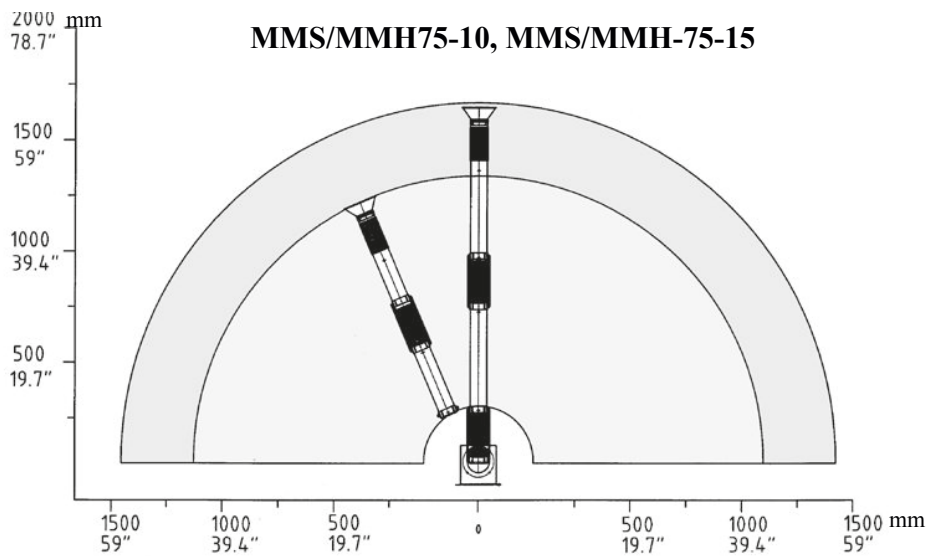
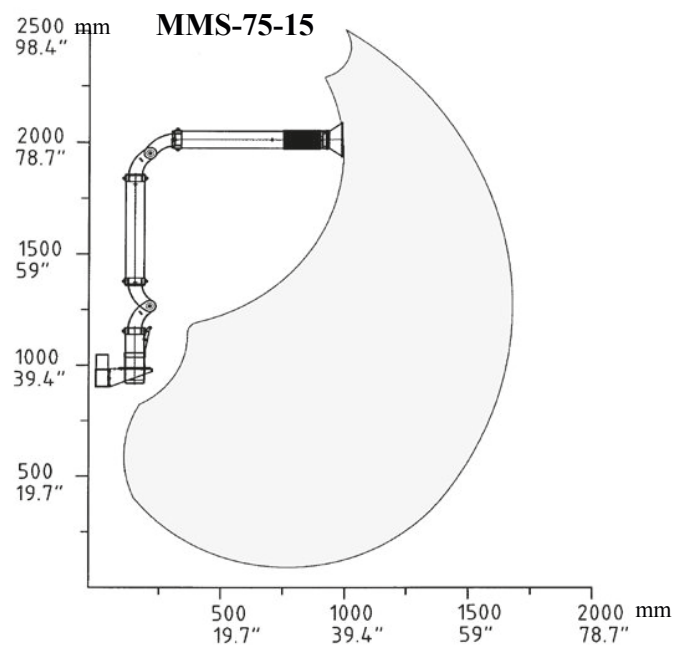
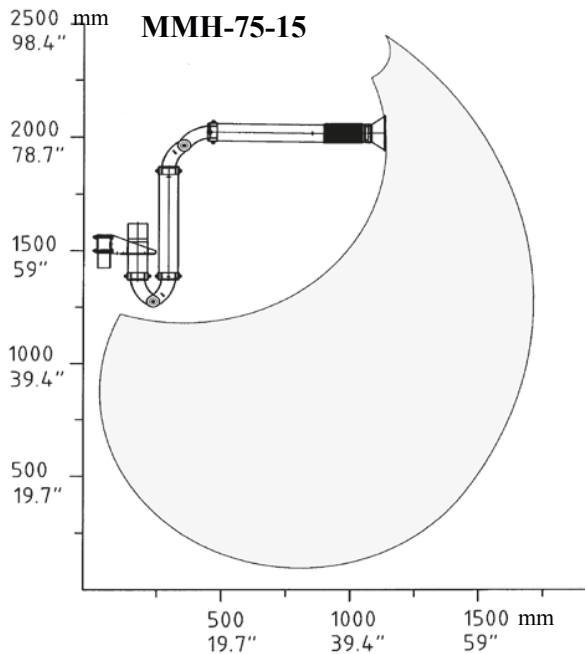
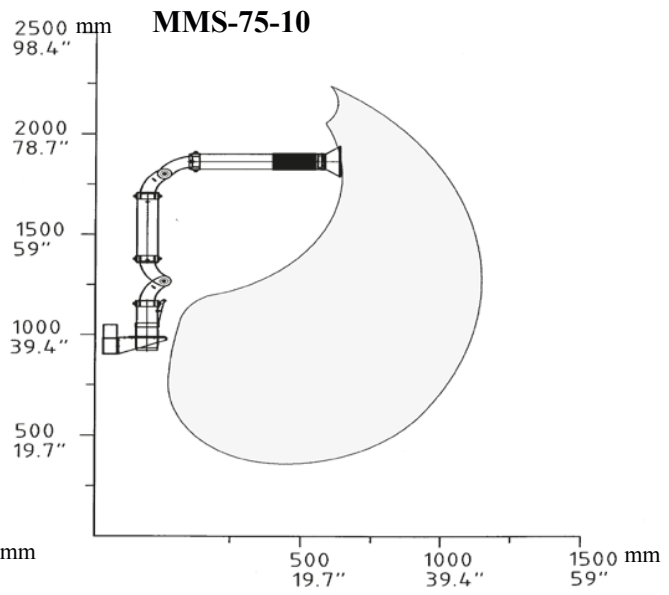
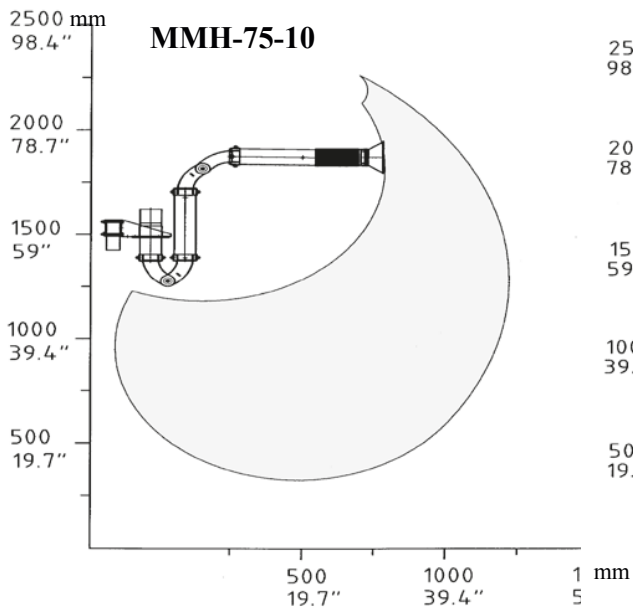

Alternative system layouts

Alt. 1



MiniMan on a PA-110 connected to ducting.

Alt. 2

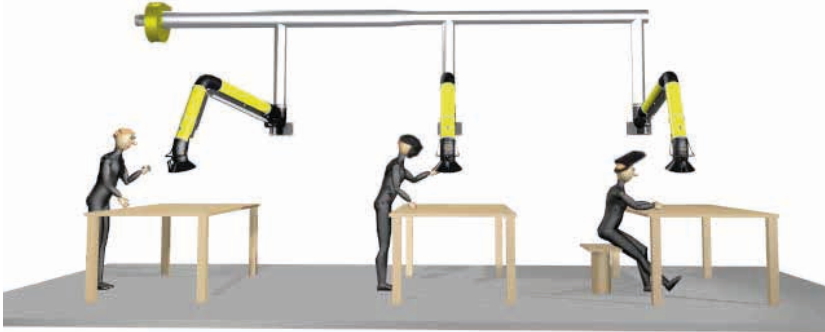

Central system: 3 x miniMan with one fan FS-2100.
Recommended fan per no. of arms:
FS-2100: 5-6 arms*
FS-3000: 9-10 arms*
FA-4700: 15-16 arms*

* Recommendation for Ø 3", for other diameters contact PlymoVent.

Alt. 3

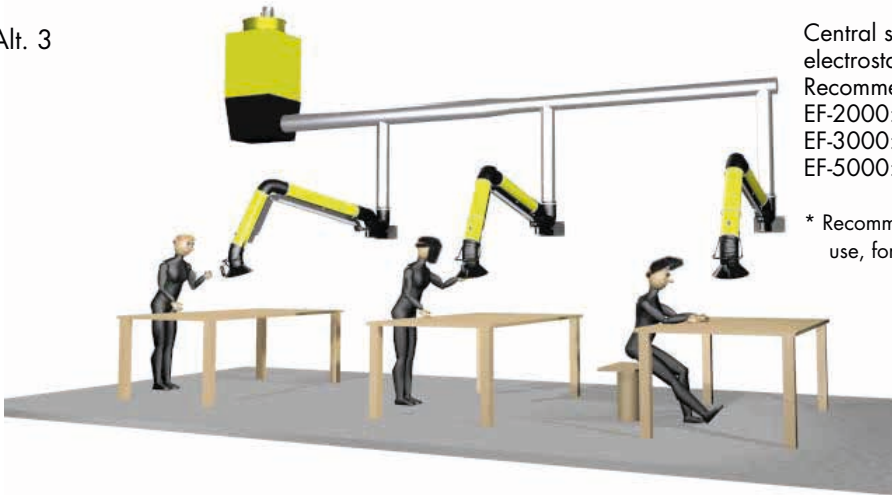

Central system: 3 st miniMan connected to an electrostatic filter EF-2000.
Recommended filter per no. of arms:
EF-2000: 3-4 arms.*
EF-3000: 5-6 arms.*
EF-5000: 10-12 arms.*

* Recommendation for Ø 3" and continuous use, for other diameters contact PlymoVent.

Dimensions for wall support.

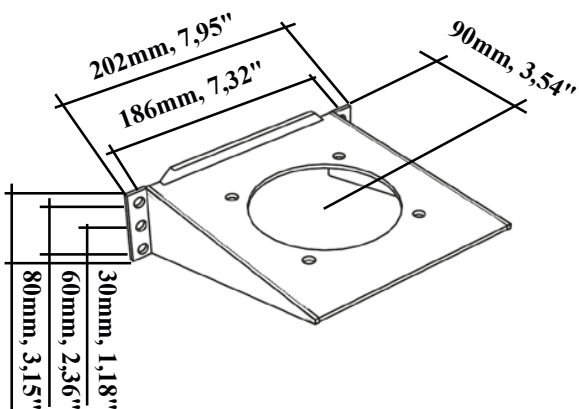

Dimensions for mounting plate PA-MM

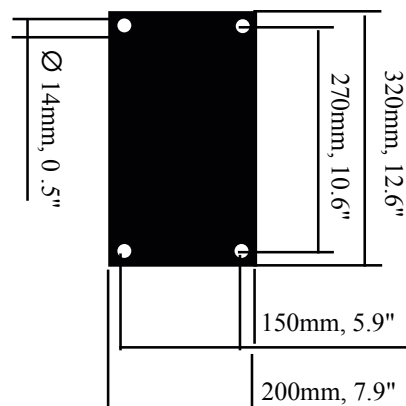

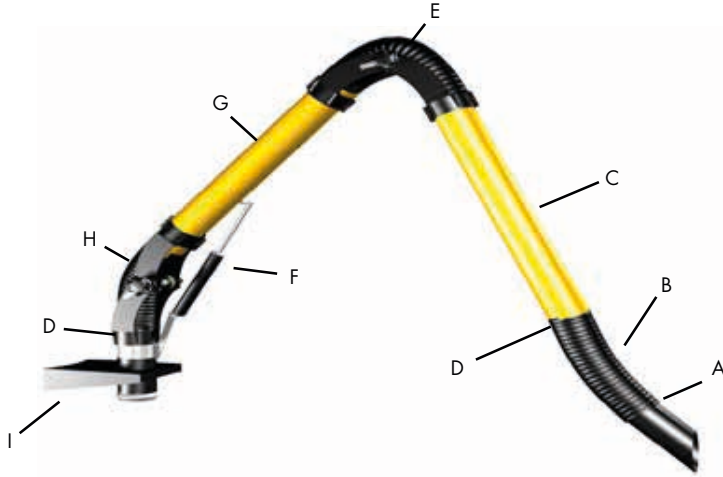

Pos. no.	DESCRIPTION, MMS-75
A	Hood/nozzle collar.
B	Hose, connecting hood and outer arm tube.
C	Outer arm tube with damper mounting ability.
D	Hose clamps.
E	Hose connecting inner and outer arm tube.
F	Gas spring.
G	Inner arm tube.
H	Hose for connecting arm to wall bracket.
I	Wall bracket with swivel joint.

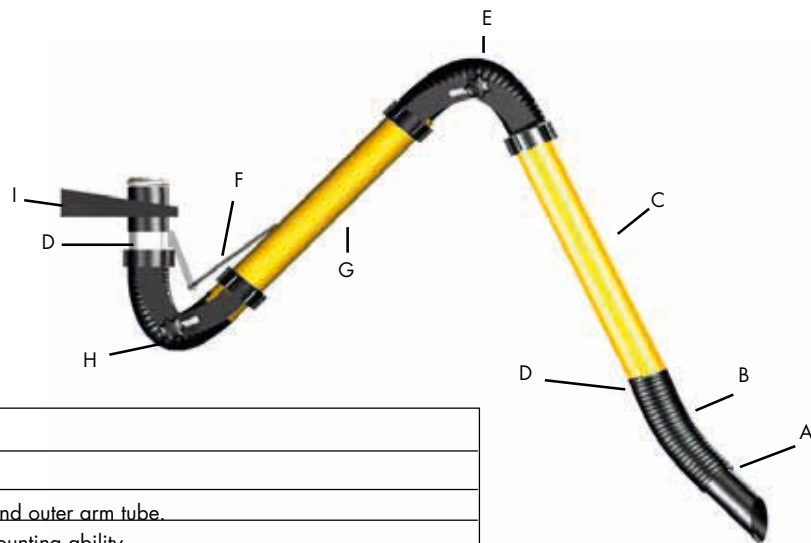

Pos. no.	DESCRIPTION, MMH-75
A	Hood/nozzle collar.
B	Hose, connecting hood collar and outer arm tube.
C	Outer arm tube with damper mounting ability.
D	Hose clamps.
E	Hose connecting inner and outer arm tube.
F	Balancer strap.
G	Inner arm tube.
H	Hose for connecting arm to wall bracket.
I	Wall bracket with swivel joint.

To assemble ball joint, follow instruction below.

1. Discharge dowel from ball cage.
2. Fit ball cage to the ball.
3. Resupply dowel.



MMH

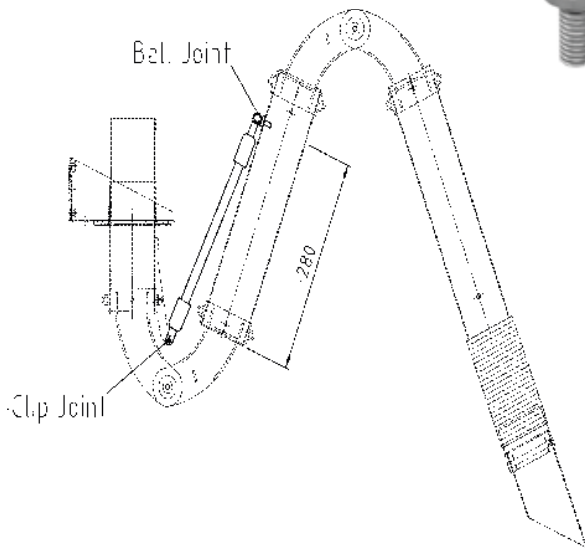

MMS

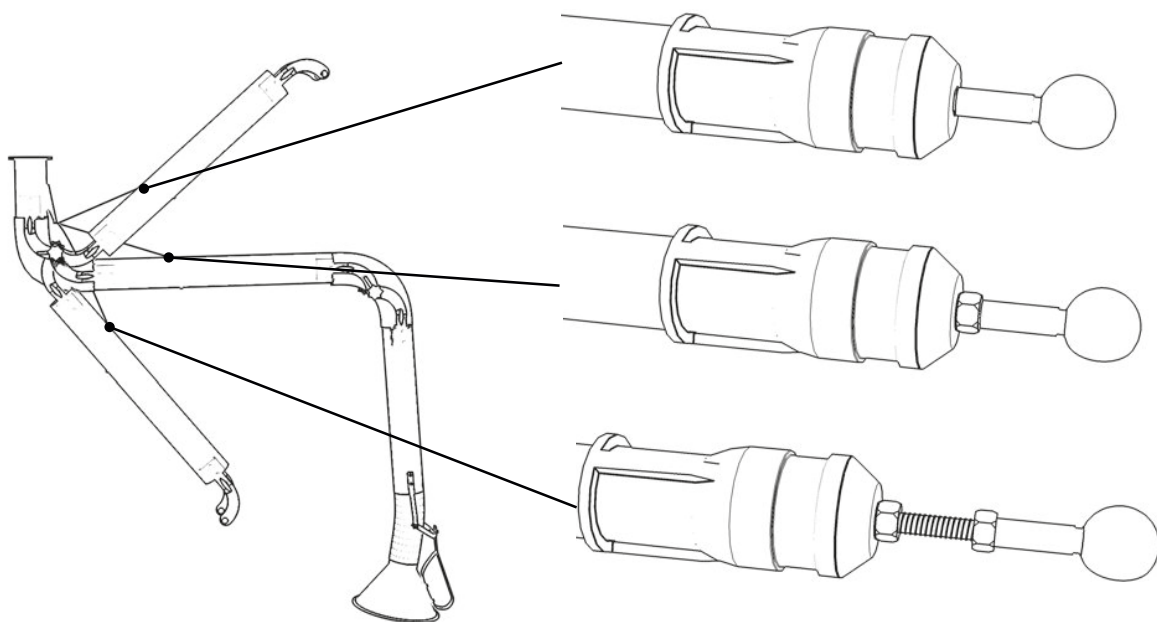
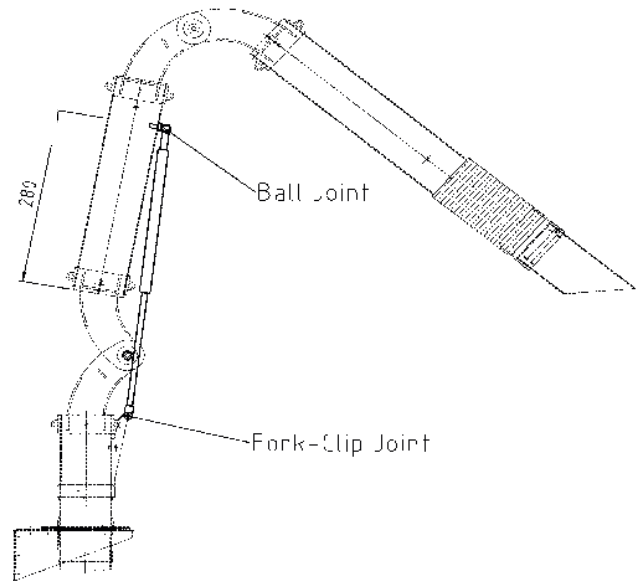

Mounting instruction

1. Decide where to position the wall bracket using the pictures (page 4.). These show the operating range of the MiniMan

The MiniMan's operating range from a side view.
The picture shows the wall bracket mounted on the highest recommended height MMS-75-15 and MMH-75-15. All height measures refers to the wall bracket's upper side, more pictures on page 4.

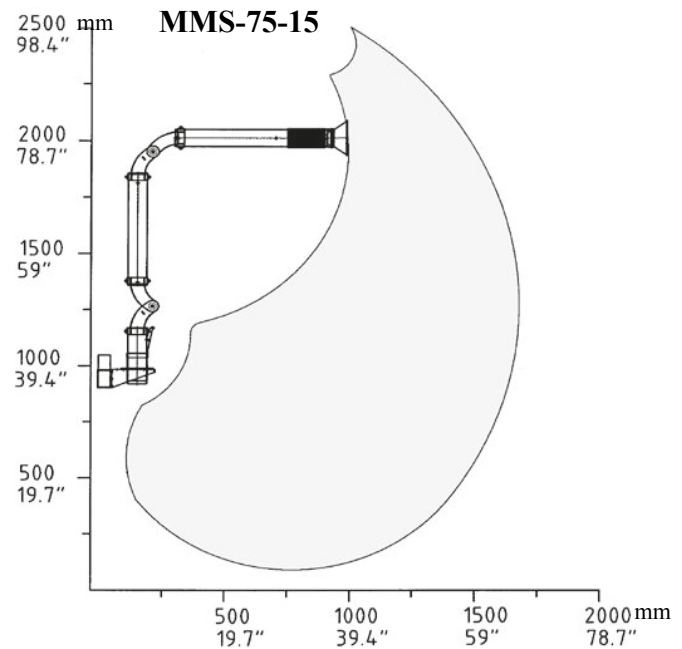
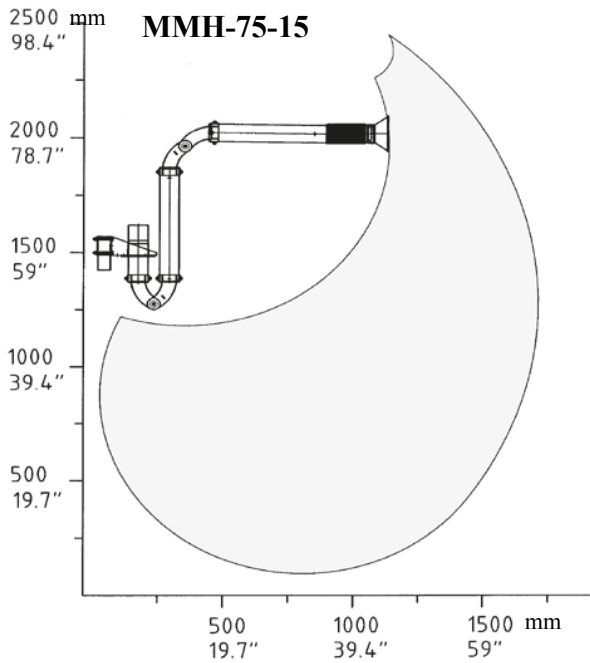

The MiniMan's operating range from a top view.
The wall bracket is to be placed in such a way that the place of work is within the shaded area.

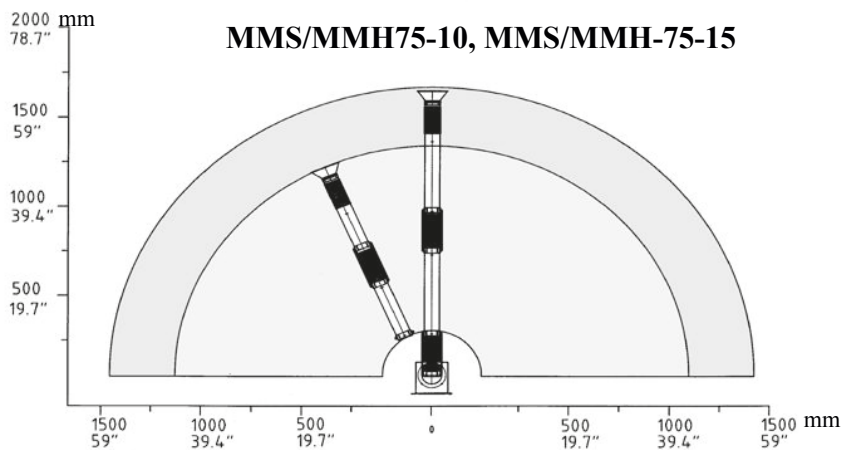

2. Fit the wall bracket(A) directly against the wall or on a stanchion PA-110 or PA-220. If the bracket is fitted directly to the wall, make sure that the structure of the wall is strong enough.

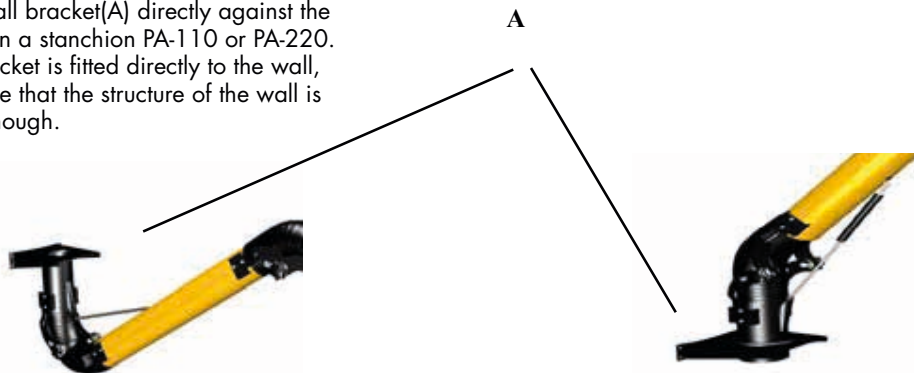

3. If you have purchased a damper kit D-75 and wish to install it, please continue to follow the steps below. If you have purchased a halogen lamp hood MM-002 and want to install it you can go to step no.11

4. Remove the stickers covering the mounting holes(A) for the damper and the hose between the nozzle/hood and the outer tube(B) and mount the "ratchet"(C) to the top of the tube using the supplied pop-rivet(D).

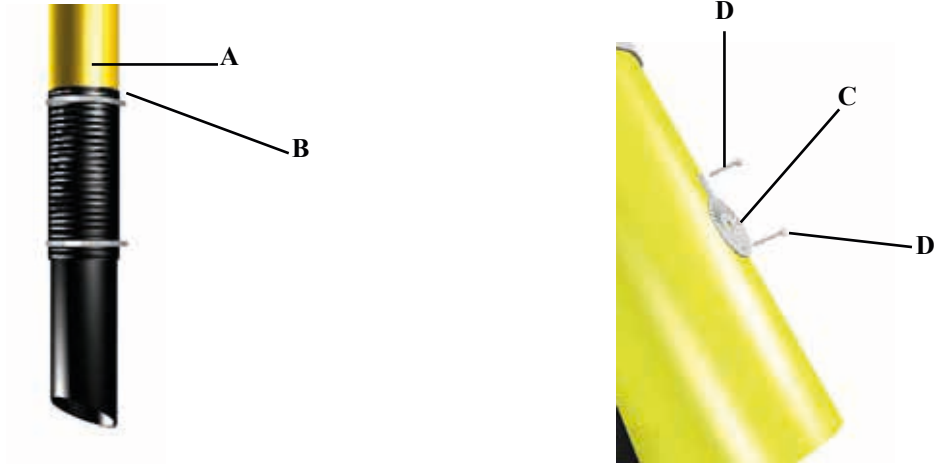

5. Place damper blade(A) inside outer tube(B) Put the ball cassette inside the hole in the pointy part of the damper turning knob(D) and insert the damper shaft(C) from the top side of the tube thru the damper blade, you may have to tapp it in place with a hammer. Align the knob with the damper blade in such a way that knob is pointing along the tube when the damper is fully open (E) secure damper blade to the shaft with the supplied "grabber screw". Correct position of the turning knob is when there are approximately 1 mm, 0.04" between the damper ratchet and knob. Assemble in order the rubber washer, spring washer and star-lock washer at the damper shaft.

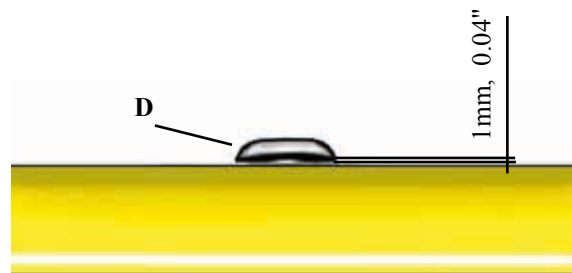
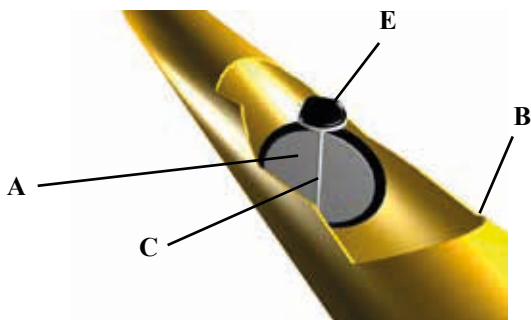

6. Reattach the hose between hood and outer tube. You have now completed the installation of the damper kit.

11. If you have purchased a halogen lamp hood (MM-002), please continue to follow the step by step instructions.

12. Remove the standard nozzle/hood (A) from collar (B) by open hose clamp (C).

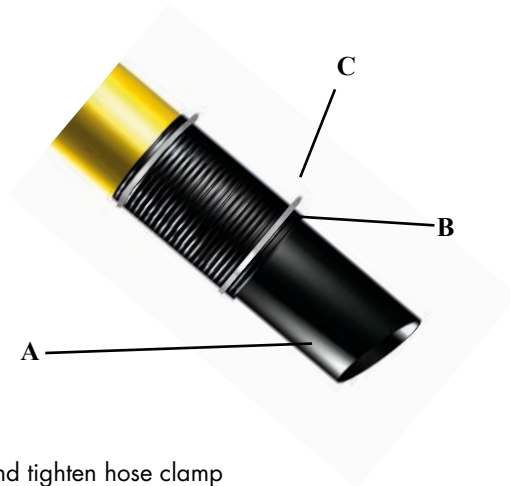

3. Assemble the light hood (A) and tighten hose clamp

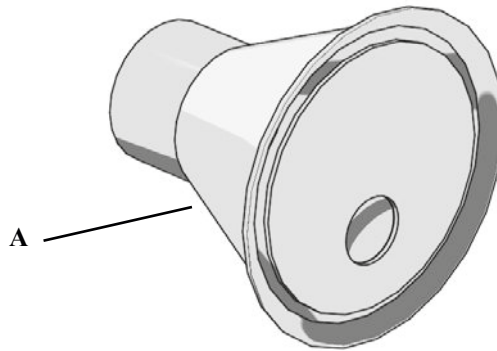

14. Secure the power supply cable to the arm using one of the supplied plastic fasteners(A). While doing this make sure that the length of cable between the tube and hood(B) is long enough not to obstruct the movement of the hood. Attach the rest of the cable to the arm with the remaining plastic fasteners (C) and the self adhesive anchors. You have now completed the installation of the halogen lamp hood.



- A. If the inner arm seems to be too weak or too strong:
1. Check that the arm is correctly assembled on the wall. Also check that the wall bracket is level.
 2. Check and adjust the friction joints marked A on the figure.
- B. If the outer arm will not stay in the required position:
1. Check that the arm is correctly assembled. Also check that the wall bracket is level.
 2. Check and adjust the friction joints marked B on the figure.



TECHNISCHE BESCHREIBUNG

Miniman

© Copyright: Alle Rechte vorbehalten. Alle in der vorliegenden Produktbeschreibung enthaltenen Informationen dürfen ohne schriftliche Genehmigung von PlymoVent AB nicht reproduziert, weitergegeben, kopiert, vervielfältigt oder in andere Sprachen übersetzt werden. PlymoVent behält sich das Recht vor, Konstruktionsänderungen vorzunehmen.

Miniman

Der PlymoVent MiniMan Absaugarm ist eine sehr flexible und effiziente Absaugung für Stäube, Schweißrauch, Lötrauch, Ölnebel, Lösungsmitteldämpfe etc. Der Arm wird durch eine Gasfeder (stehende Ausführung) oder einen Balancierriemen (hängende Ausführung) ausbalanciert.

Diese Konstruktion erlaubt eine stufenlose Einstellung im Aktionsradius. Der MiniMan hat einen extrem reibungslosen Bewegungsablauf aufzuweisen. Der MiniMan erreicht in entsprechender Montagehöhe eine hohe Reichweite und ist um 360° drehbar. Beide inneren und äußeren Rohre bestehen aus leichtem, glattem Aluminium. Dies macht den Arm nicht nur stabil, sondern minimiert das Gesamtgewicht und den Geräuschpegel, auch bei hoher Absaugleistung. Im äußeren Arm kann eine Absperrklappe angebracht werden die den Geräuschpegel minimiert wenn sie geschlossen ist. Die Absperrklappe kann über den außen befindlichen Knopf stufenlos eingestellt werden, um einen optimalen Luftstrom zu gewährleisten.

Vorteile

- "Clear Thru Design" – Im Inneren des Armes befinden sich keine Mechanismen. Dies bedeutet einen sehr geringen Druckverlust.
- Der MiniMan wird komplett montiert geliefert – dies spart Montagekosten und Zeit.
- Der Arm wird durch eine Gasfeder bzw. einen Balancierriemen ausbalanciert – dies sorgt für einen reibungslosen Bewegungsablauf.
- Leichtes Entfernen der Schläuche ermöglicht eine leichte Reinigung oder Schlauchwechsel.
- Erhältlich in Ø 75 mm und zwei verschiedenen Längen – 1,0 und 1,5 m – für alle Bedürfnisse.
- Außenliegende Gelenke für leichte Justierung.
- Absperrklappe mit exakter Positionierung (Zubehör). Geringer Geräuschpegel wenn die Klappe geschlossen ist und bleibt bei jedem Luftstrom in dieser Position.

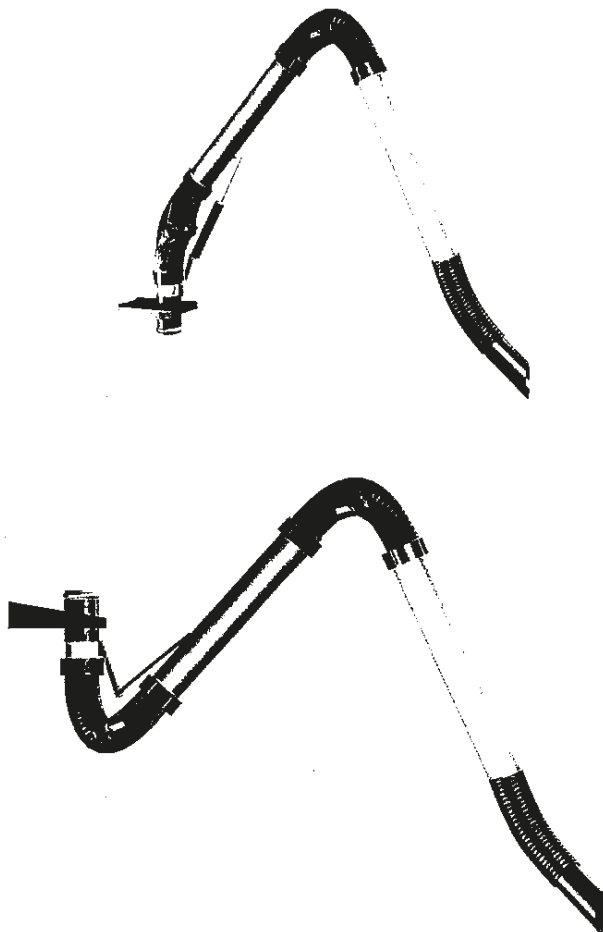

Lieferung

Der Absaugarm wird komplett montiert geliefert. Für verschiedene Montagemöglichkeiten kann der Arm mit der Befestigungssäule PA-MM kombiniert werden.

Technische Daten

MMS-75-10
MMS-75-15

MMH-75-10
MMH-75-15

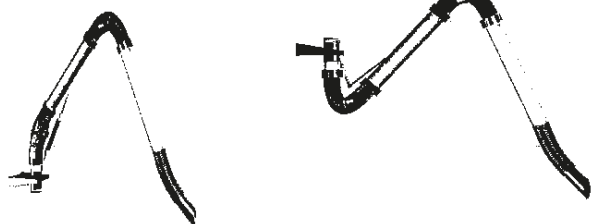

Prod.Nr.	Max. radius m	Schlauch- durchmesser mm	Volumen- strom m³/h
MMS-75-10	1,0	75	75 - 250
MMS-75-15	1,5	75	75 - 250
MMH-75-10	1,0	75	75 - 250
MMH-75-15	1,5	75	75 - 250

Aufbau und Funktion

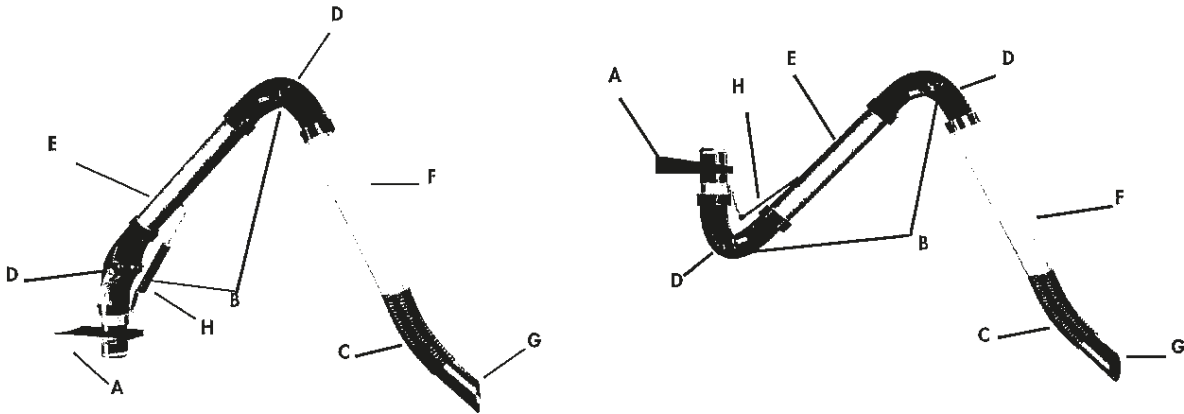

- A. Wandhalterung.
- B. Inneres und mittleres Gelenk mit Friktionsbremse.
- C. Flexibler Schlauch.
- D. Nicht brennbarer Schlauch aus Polyamidgewebe mit PVC-Belag und eingelegter Stahlspirale.
- E. Innerer Arm - Aluminiumrohr.
- F. Äußerer Arm - Aluminiumrohr mit der Möglichkeit zum Einbau einer Absperrklappe.
- G. Standard-Absaugdüse.
- H. Gasfeder.

- A. Wandhalterung.
- B. Inneres und mittleres Gelenk mit Friktionsbremse.
- C. Flexibler Schlauch.
- D. Nicht brennbarer Schlauch aus Polyamidgewebe mit PVC-Belag und eingelegter Stahlspirale.
- E. Innerer Arm - Aluminiumrohr.
- F. Äußerer Arm - Aluminiumrohr mit der Möglichkeit zum Einbau einer Absperrklappe.
- G. Standard-Absaugdüse.
- H. Balanceriemchen.

Handhabung

1 Halbsteifer Schlauch zur Positionierung der Düse/ Haube.

2 Schalter für die Trichterbeleuchtung. Siehe Zubehör MM-002, Trichter mit Beleuchtung.

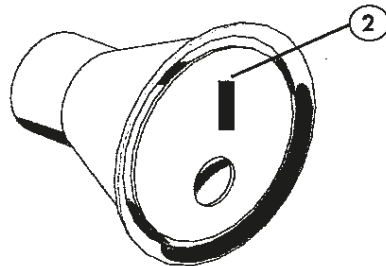
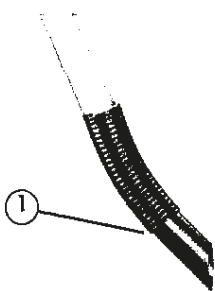

Düsen-/Haubenbedienung

Die schwarze, pulverbeschichtete Düse/Trichter kann um 55° in alle Richtungen gedreht werden.



Druckverlust

Die Kurve zeigt den durchschnittlichen Druckverlust beim Miniman an.

Die folgende Aspekte beeinflussen den Druckverlust im Miniman:

1. Der Durchmesser des Armes; $\varnothing 75\text{mm}$.
2. Das Luftvolumen.
3. Die Krümmung des Absaugarmes.

MMS-75/MMH-75

Druckverlust Pa

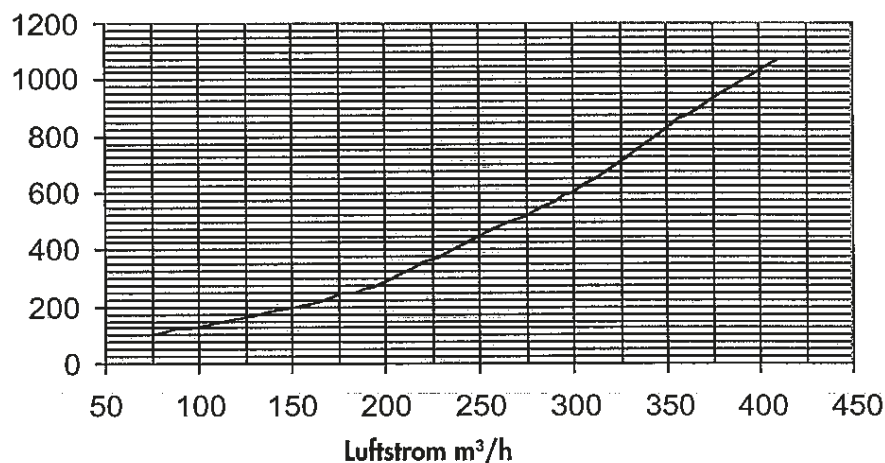

Arbeitsradius

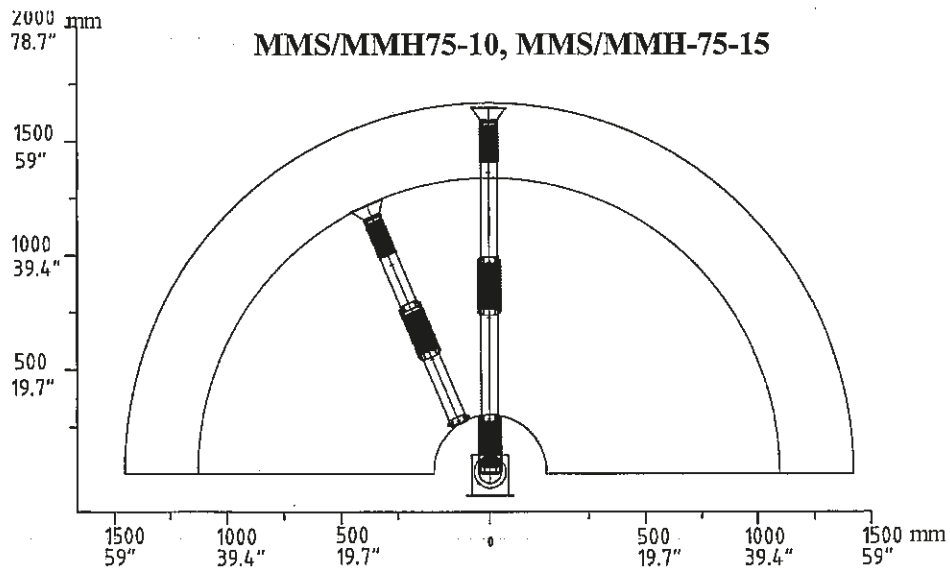
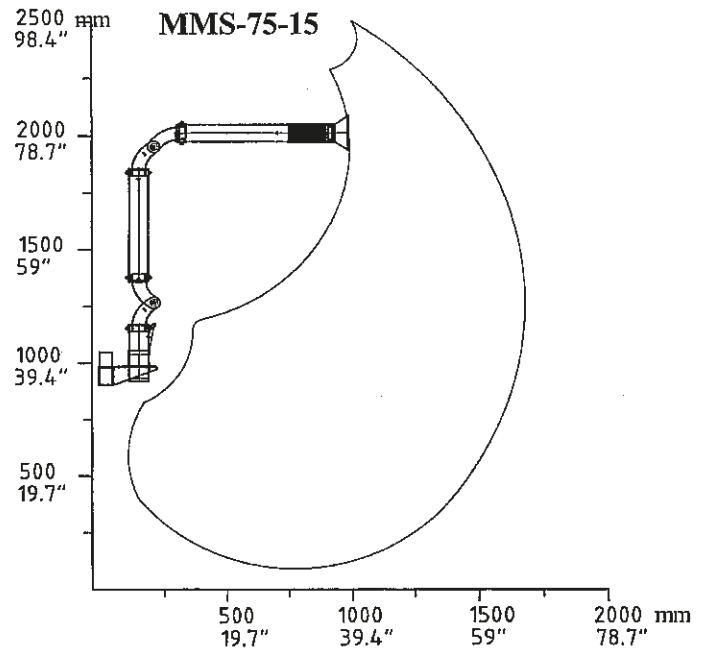
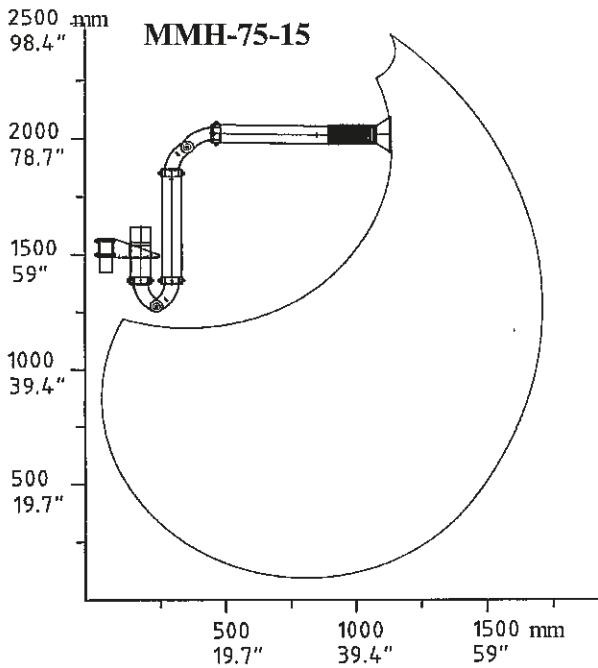
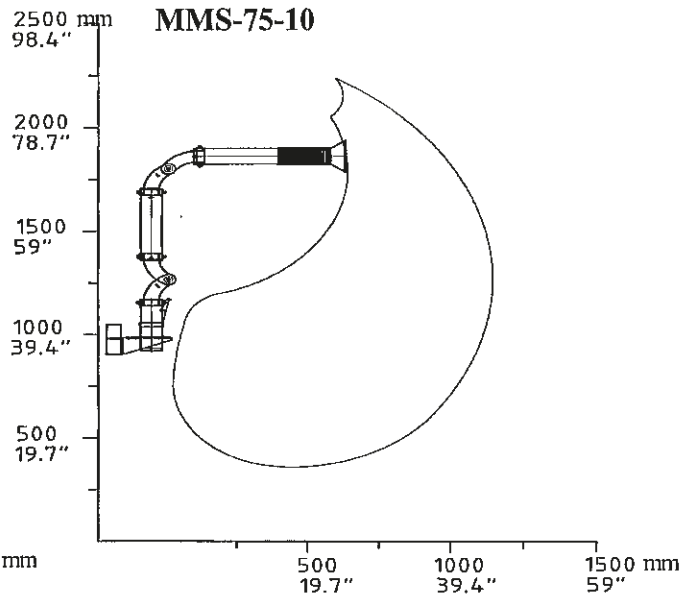
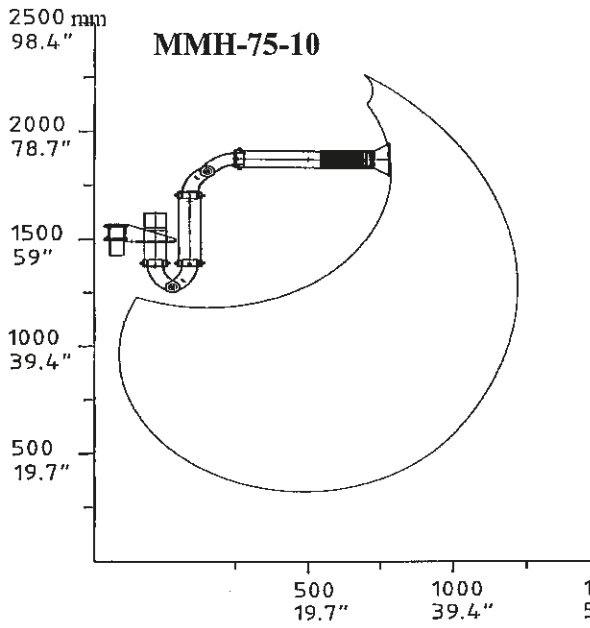

Verschiedene Systembeispiele

Alt. 1



Miniman an einer PA-MM-Säule
angeschlossen an eine Rohrleitung.

Alt. 2

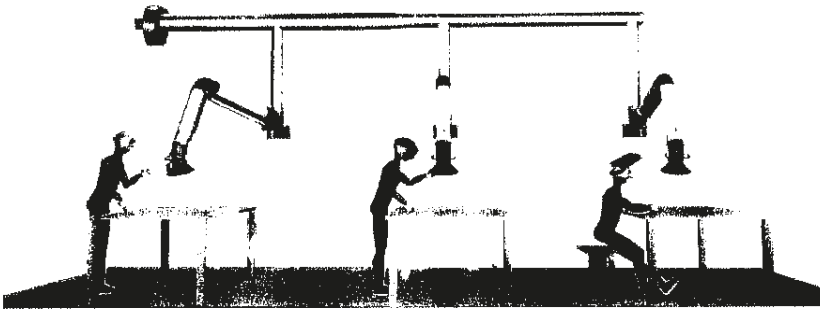

Zentrales System: 3 x Miniman mit
Ventilator FS-2100.
Empfohlener Ventilator pro Anzahl Arme:
FS-2100: 5-6 Arme*
FS-3000: 9-10 Arme*
FS-4700: 15-16 Arme*

* Empfehlung für Absaugarme \varnothing 75 mm. Für
andere Durchmesser kontaktieren Sie uns bitte.

Alt. 3

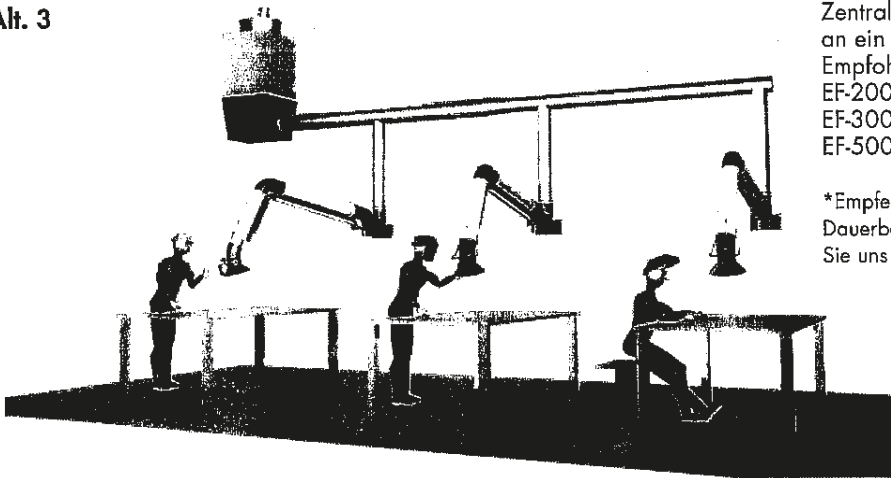

Zentrales System: 3 x Miniman angeschlossen
an ein elektrostatisches Filtergerät Typ EF-2000.
Empfohlener Filter pro Anzahl Arme:
EF-2000: 3-4 Arme.*
EF-3000: 5-6 Arme.*
EF-5000: 10-12 Arme.*

*Empfehlung für Absaugarme \varnothing 75 mm im
Dauerbetrieb. Für andere Durchmesser kontaktieren
Sie uns bitte.

Maße der Wandhalterung

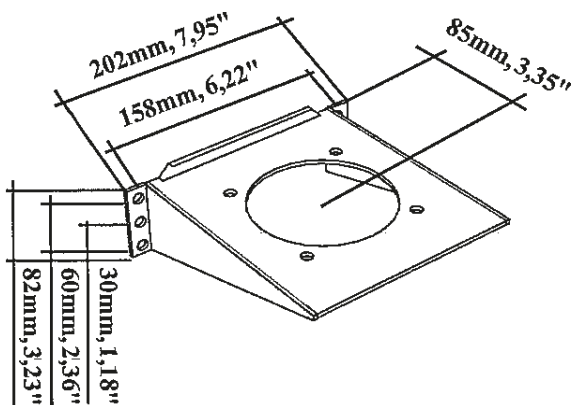

Maße der Befestigungssäule PA-MM.

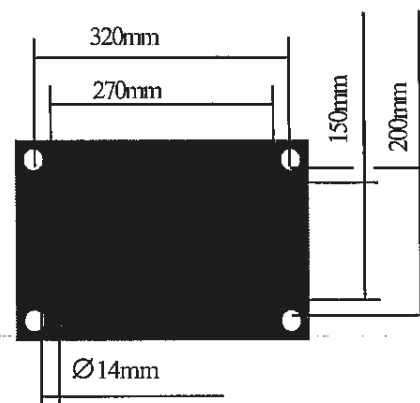

MONTAGEANLEITUNG

Miniman

© Copyright: Alle Rechte vorbehalten. Alle in der vorliegenden Produktbeschreibung enthaltenen Informationen dürfen ohne schriftliche Genehmigung von PlymoVent AB nicht reproduziert, weitergegeben, kopiert, vervielfältigt oder in andere Sprachen übersetzt werden. PlymoVent behält sich das Recht vor, Konstruktionsänderungen vorzunehmen.

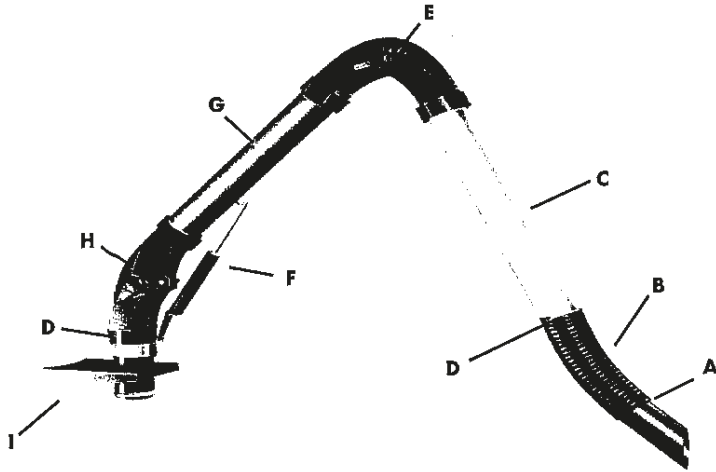

Pos. Nr.	BESCHREIBUNG
A	Hauben-/Düsenbefestigung
B	Schlauch, zwischen Haube/Düse und äußerem Arm
C	Rohr für äußerer Arm
D	Schlauchschelle
E	Schlauch, zwischen äußerem und innerem Arm
F	Gasfeder
G	Rohr für inneren Arm
H	Schlauch, zwischen innerem Arm und Wandbefestigung
I	Wandbefestigung mit Drehgelenk

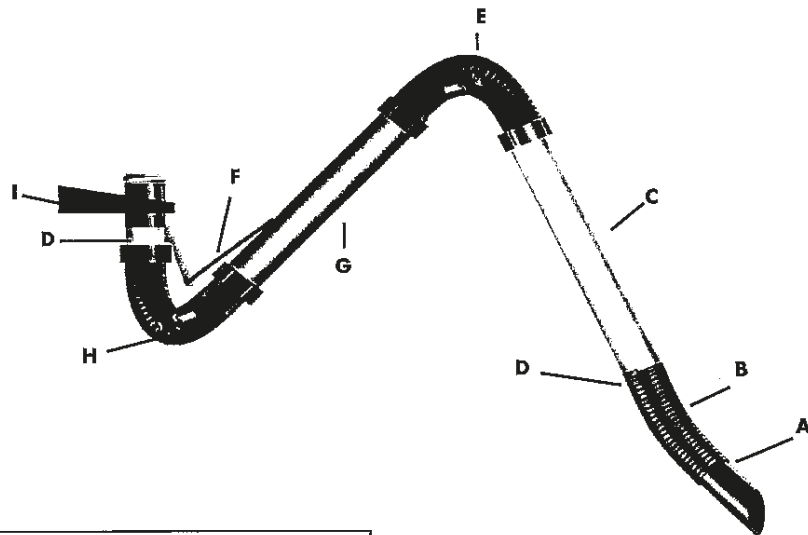

Pos. Nr.	BESCHREIBUNG
A	Hauben-/Düsenbefestigung
B	Schlauch, zwischen Haube/Düse und äußerem Arm
C	Rohr für äußerer Arm
D	Schlauchschelle
E	Schlauch, zwischen äußerem und innerem Arm
F	Balancerriemen
G	Rohr für inneren Arm
H	Schlauch, zwischen innerem Arm und Wandhalterung
I	Wandhalterung

MONTAGEANLEITUNG

Miniman

© Copyright: Alle Rechte vorbehalten. Alle in der vorliegenden Produktbeschreibung enthaltenen Informationen dürfen ohne schriftliche Genehmigung von PlymoVent AB nicht reproduziert, weitergegeben, kopiert, vervielfältigt oder in andere Sprachen übersetzt werden. PlymoVent behält sich das Recht vor, Konstruktionsänderungen vorzunehmen.

Um das Kugelgelenk zu montieren, beachten Sie folgende Anweisungen:

1. Sicherungsstift vom Kugelkäfig entfernen.
2. Kugel in Kugelkäfig drücken.
3. Sicherungsstift wieder einsetzen.

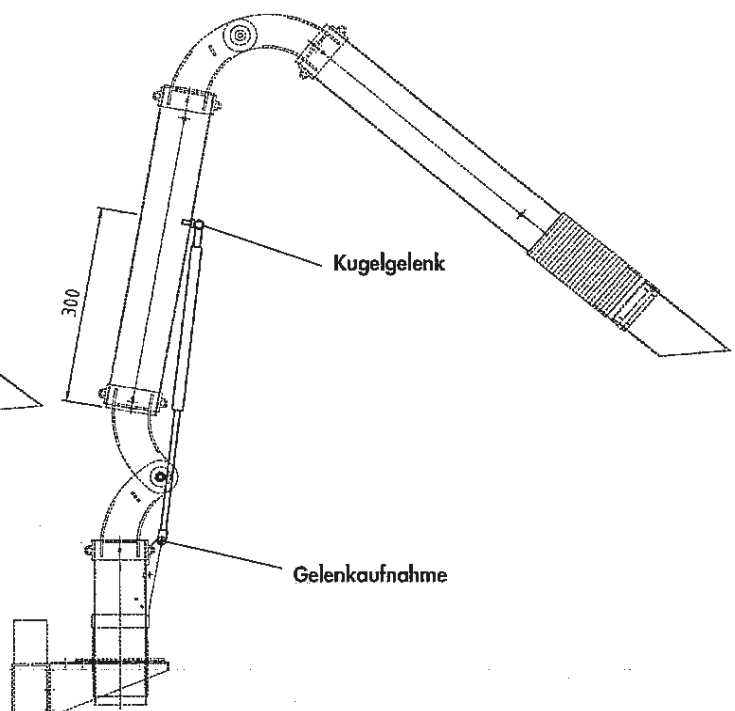
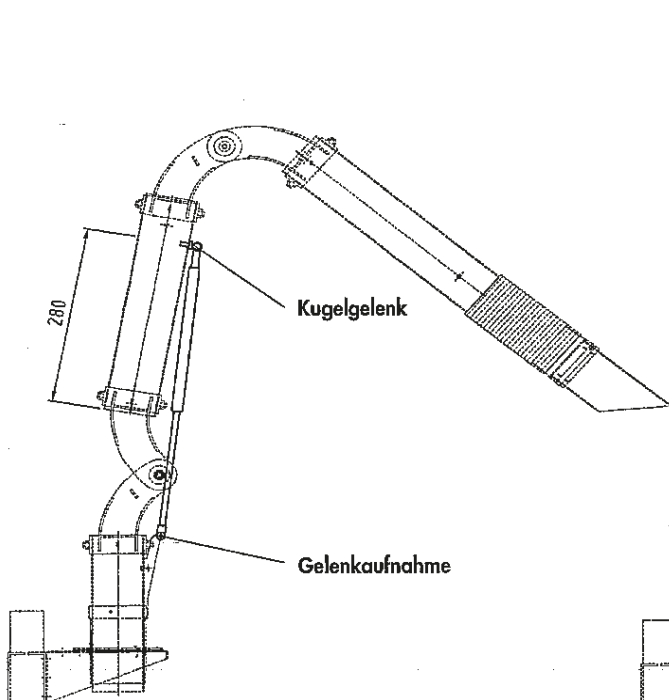
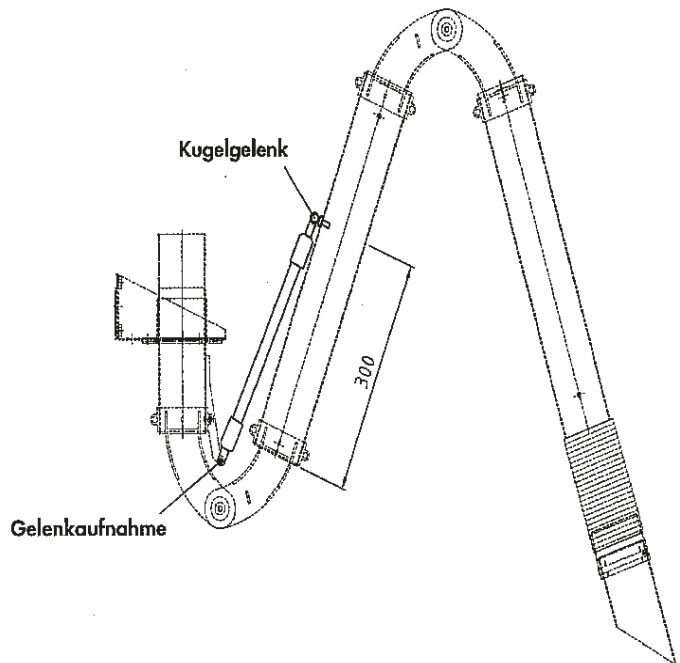
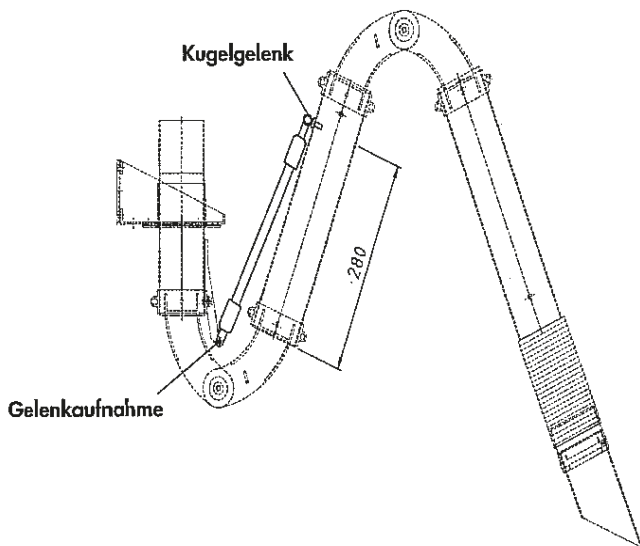
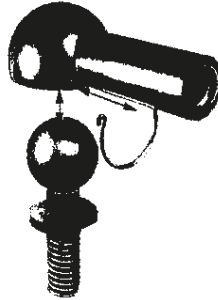

Montageanleitung

1. Bestimmen Sie mit Hilfe der Bilder die Position der Wandhalterung. Diese zeigen den Aktionsradius des Miniman.

Seitenansicht Aktionsradius. Das Bild zeigt die am höchsten empfohlene Montage von MMS-75-15 und MMH-75-15. Alle Höhenmaße beziehen sich auf die obere Seite der Wandhalterung.

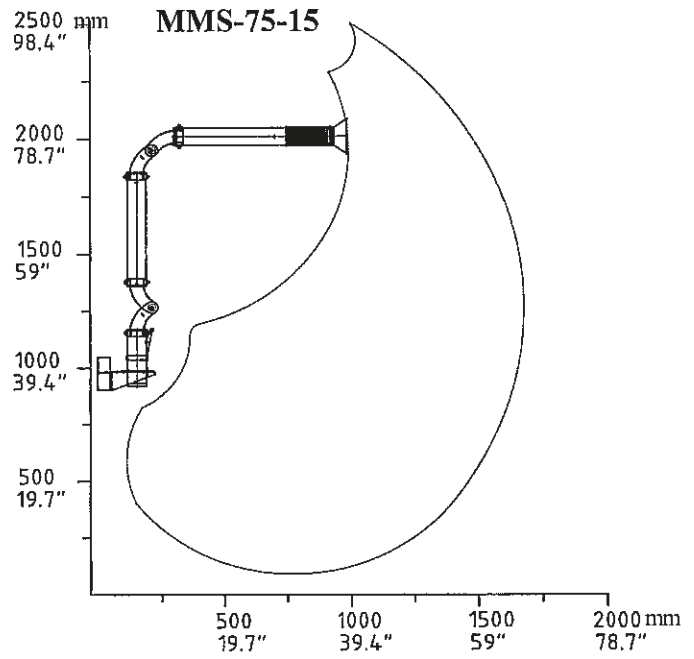
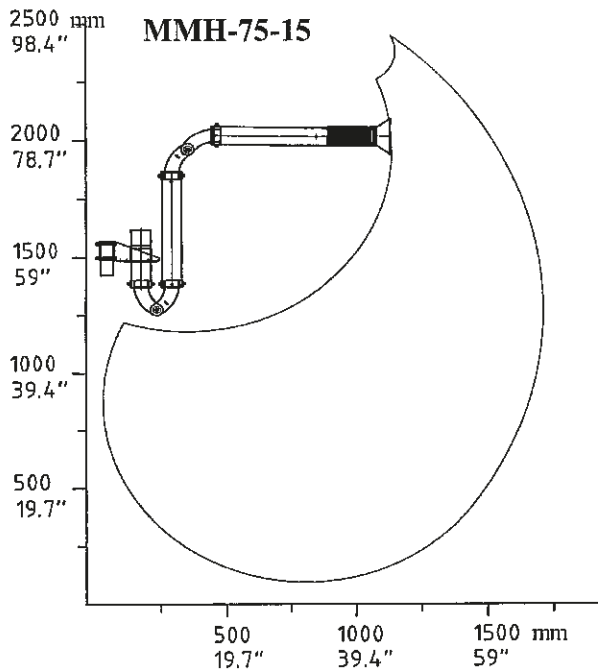

Draufsicht Aktionsradius. Die Wandhalterung ist so zu plazieren, daß der Arbeitsbereich innerhalb der Schattierung liegt.

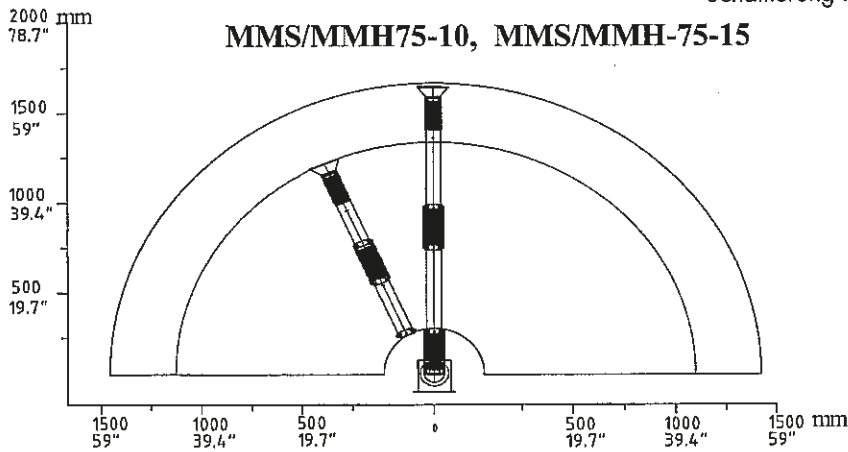

2. Befestigen Sie die Wandhalterung (A) direkt an der Wand oder einer Befestigungssäule PA-MM. Wenn die Halterung direkt an der Wand montiert werden soll, stellen Sie sicher, daß die Wand über eine ausreichende Stärke verfügt.

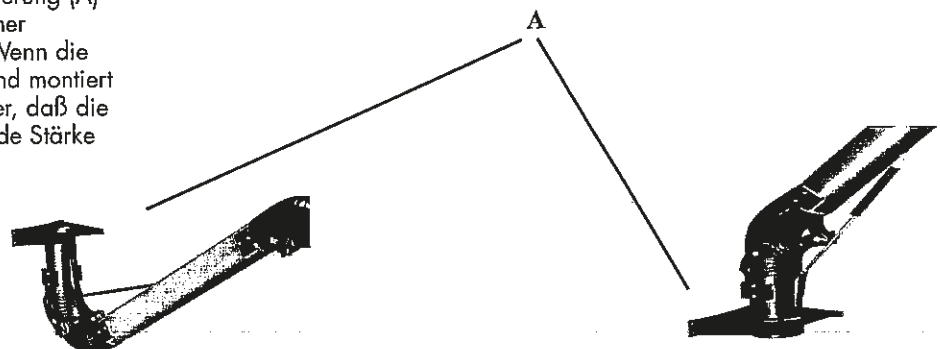

3. Zur Installation ein Luffregulierklappe D-75 beachten Sie bitte die nachfolgenden Schritte.
Um eine Arbeitsbeleuchtung zu installieren lesen Sie bitte bei Punkt 7 weiter.

4. Entfernen Sie die Aufkleber, die die Montagelöcher (A) für die Klappe und den Schlauch zwischen Düse/Haube und Außenrohr (B) abdecken und befestigen Sie die Sperrvorrichtung (C) oben auf dem Rohr mit den mitgelieferten Spann-Nieten (D).

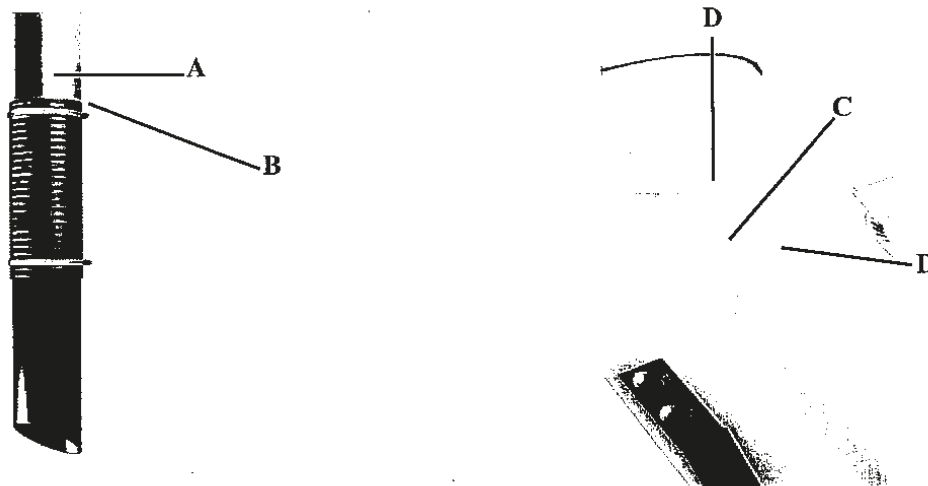

5. Plazieren Sie das Klappenblatt (A) im Außenrohr (B) und führen dann den Klappenschaft (C) von der Rohrunterseite durch das Klappenblatt. Eventuell müssen Sie es mit einem Hammer in die richtige Position bringen. Befestigen Sie das Klappenblatt am Schaft mit der mitgelieferten „Greiferschraube“. Legen Sie die Feder und die Kugel (in dieser Reihenfolge) in das Loch im spitzen Teil des Klappendrehknopfes (D). Bringen Sie den Klappendrehknopf mit Feder und Kugel auf dem Klappenschaft auf der Rohroberseite an. Die korrekte Position des Drehknopfes ist gegeben, wenn ca. 1 mm Abstand zwischen der Klappensperrvorrichtung und dem Knopf vorhanden ist.

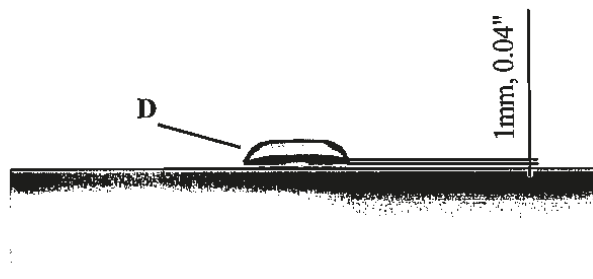
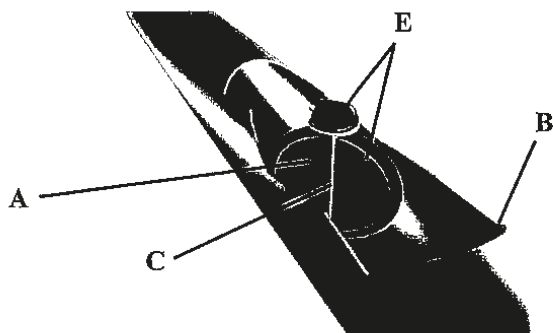

6. Befestigen Sie nun wieder den Schlauch zwischen Düse/Haube und Außenrohr.
Die Installation des Absperriklappen-Kits ist nun abgeschlossen.

7. Zur Installation eines Trichters mit Halogenbeleuchtung (MM-002) beachten Sie folgende Schritte.

8. Entfernen Sie die Düse/Haube (A) vom Schlauch (B) indem Sie die Schlauchschelle (C) lösen.

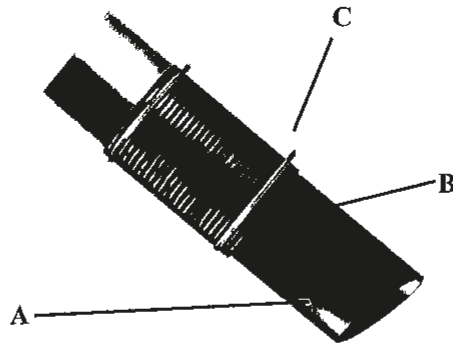

9. Befestigen Sie den Trichter mit Beleuchtung (A) und ziehen Sie die Schlauchschelle fest.

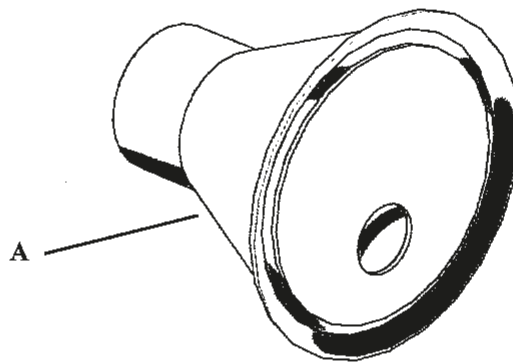

10. Befestigen Sie das Stromkabel am Arm und verwenden Sie dazu die beiden Kunststoffbinder (A). Achten Sie dabei darauf, daß die Kabellänge zwischen dem Rohr und der Haube (B) ausreichend ist, damit die Haubenbewegung nicht behindert wird. Befestigen Sie den Rest des Kabels am Arm mit den übrigen Kunststoffbindern und den selbstklebenden Haltern. **Die Installation des Halogenlampen-Kits ist nun abgeschlossen.**

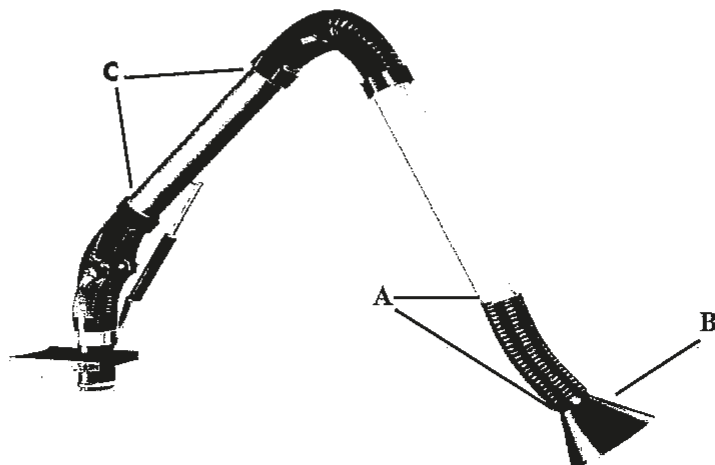

WARTUNGSANLEITUNG

Miniman

© Copyright: Alle Rechte vorbehalten. Alle in der vorliegenden Produktbeschreibung enthaltenen Informationen dürfen ohne schriftliche Genehmigung von PlymoVent AB nicht reproduziert, weitergegeben, kopiert, vervielfältigt oder in andere Sprachen übersetzt werden. PlymoVent behält sich das Recht vor, Konstruktionsänderungen vorzunehmen.

A. Falls der innere Arm zu schwach oder zu stark wirkt:

1. Überprüfen Sie, ob der Arm korrekt am äußeren Teil der Wandhalterung montiert ist.
Überprüfen Sie außerdem, ob die Wandhalterung waagrecht angebracht ist.
2. Überprüfen und justieren Sie die Friktionsgelenke, die in der Abbildung mit **A** gekennzeichnet sind.

B. Der äußere Arm bleibt nicht in der gewünschten Position:

1. Überprüfen Sie, ob der Arm korrekt an den äußeren Teil der Wandhalterung montiert ist. Vergewissern Sie sich, ob die Wandhalterung waagrecht ist.
2. Überprüfen und justieren Sie die Friktionsgelenke, die in der Abbildung mit **B** gekennzeichnet sind.

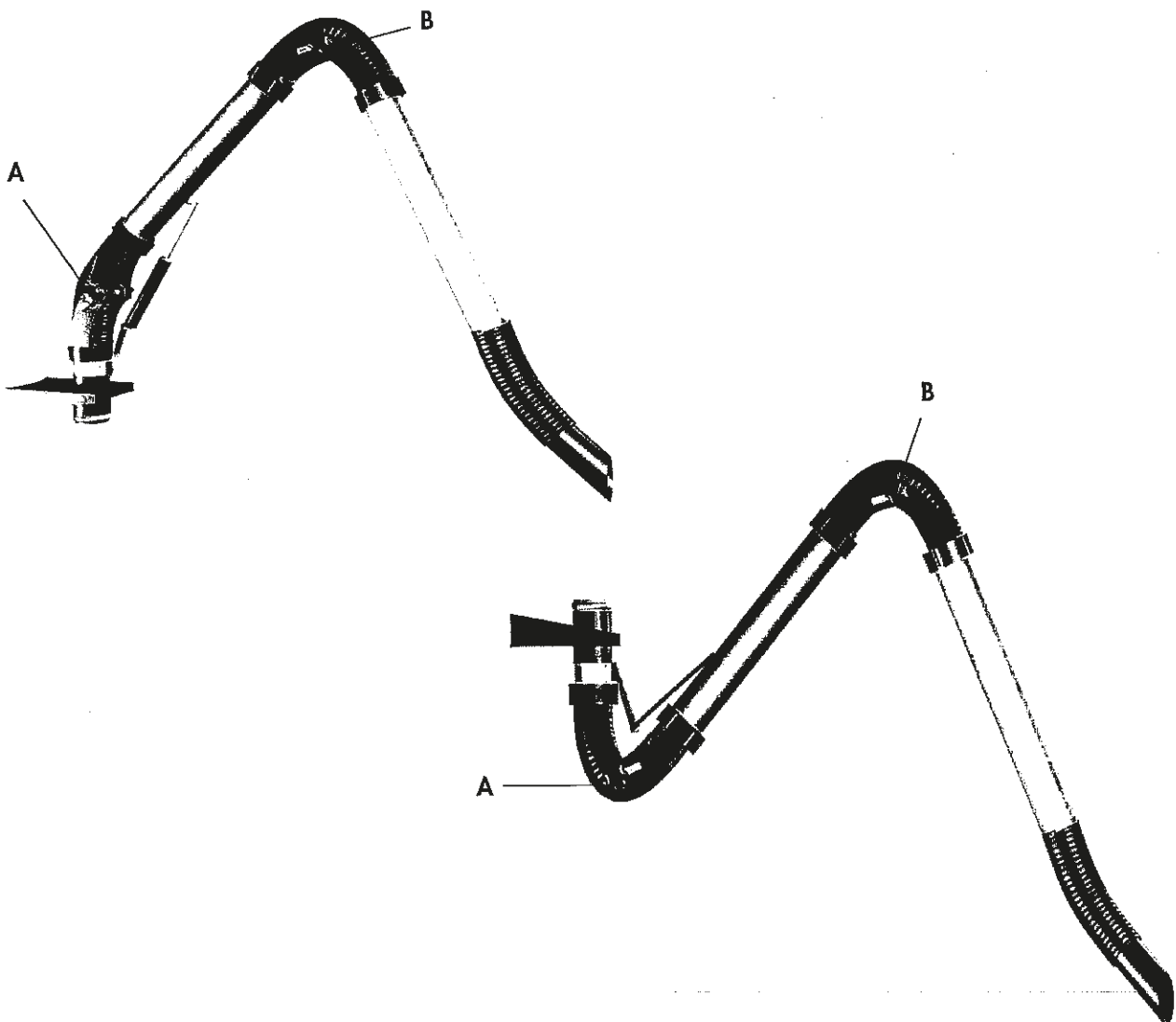

MiniMan

© Copyright 2008: Toutes les informations concernant cette documentation ne peuvent être reproduites, copiées, traduites dans un autre langage sans l'approbation de Plymovent AB qui se réserve tous les droits de faire des modifications. Pour de plus amples informations, veuillez contacter le service commercial de Plymovent au: Tél 05 49 51 55 88, Fax 05 49 51 59 33.

Miniman

Le bras d'extraction « MiniMan » de PlymoVent est un extracteur très flexible et très efficace pour la poussière, les fumées de soudure, le brouillard d'huile, les fumées de solvants, etc. Les tubes internes sont couplés à un ressort pneumatique (montage vertical) ou à une sangle spéciale (montage suspendu). La construction permet un positionnement sans à-coups à l'intérieur de la zone de travail. Le MiniMan possède un mouvement très fluide. Il atteint de grandes hauteurs au-dessus de sa position de montage et est manœuvrable sur 360°. Les tubes intérieurs et extérieurs sont réalisés en aluminium léger, ce qui non seulement rend le bras robuste, mais aussi limite le poids total et le niveau de bruit, même pour de forts taux d'extraction. Nous vous proposons en option un obturateur sur le tube externe avec joint caoutchouc afin de minimiser le niveau de bruit quand l'obturateur est fermé. Le bouton de contrôle de l'obturateur possède plusieurs positions distinctes qui permettent un variation précise du flux d'air à travers le bras.

Avantages

- Conception CLEAR-THRU – tous les composants se trouvent à l'extérieur des tubes, limitant ainsi les pertes de charge.
- Livré assemblé – réduisant le temps et le coût d'installation.
- Ressort pneumatique/sangle spéciale équilibrent le bras dans n'importe quelle position – autorisant des mouvements très fluides.
- Démontage facile de la buse – permet un nettoyage ou un remplacement de la buse aisés.
- Disponible en Ø 75 mm et en deux longueurs – 1,0 et 1,5 m- pour tous les besoins.
- Articulations externes pour un ajustement facile.
- Obturateur avec joint caoutchouc et bouton de contrôle (accessoire). Moins de bruit quand l'obturateur est fermé et reste en position, quel que soit le flux d'air.



Livraison

Le bras est livré complètement assemblé. Pour permettre une variété de solutions de montage, il peut être combiné aux supports PA-100.

Données techniques

MMS-75-10
MMS-75-15

MMH-75-10
MMH-75-15



Réf. produit	Rayon d'action en m	Diamètre de la buse en mm	Débit d'air recommandé m³/h
MMS-75-10	1,0	75	75 - 250
MMS-75-15	1,5	75	75 - 250
MMH-75-10	1,0	75	75 - 250
MMH-75-15	1,5	75	75 - 250

Conception et fonctionnement

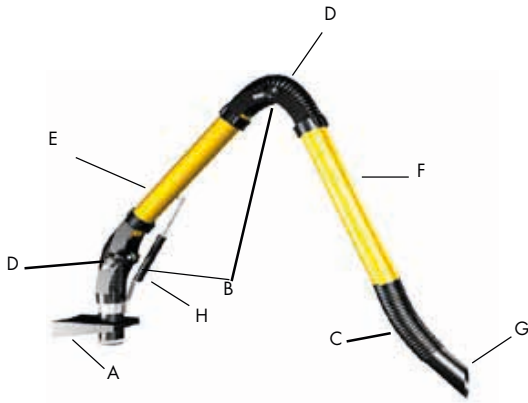

- A** Support mural
- B** Articulations interne et médiane avec frein à friction.
- C** Flexible
- D** Flexible résistant à la flamme réalisée en tissu polyamide recouvert de PVC.
- E** Tube interne en aluminium.
- F** Tube externe en aluminium, avec possibilité d'ajouter un obturateur en accessoire.
- G** Buse standard.
- H** Ressort pneumatique.

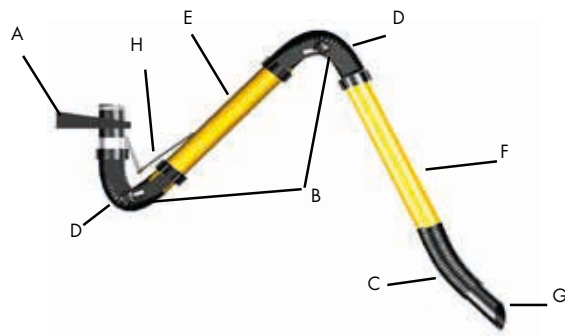

- A** Support mural
- B** Articulations interne et médiane avec frein à friction.
- C** Flexible
- D** Flexible résistant à la flamme réalisée en tissu polyamide recouvert de PVC.
- E** Tube interne en aluminium.
- F** Tube externe en aluminium, avec possibilité d'ajouter un obturateur en accessoire.
- G** Buse standard.
- H** Sangle d'équilibrage.

Manipulation

1 Collier pour manœuvrer la buse/le bras.

2 Commutateur pour lampe halogène ; voir en accessoires MM-002, buse avec lumière.

Déplacement de la buse

La buse aluminium noire peinture poudre peut être déplacée selon un angle de 55° dans toutes les directions.

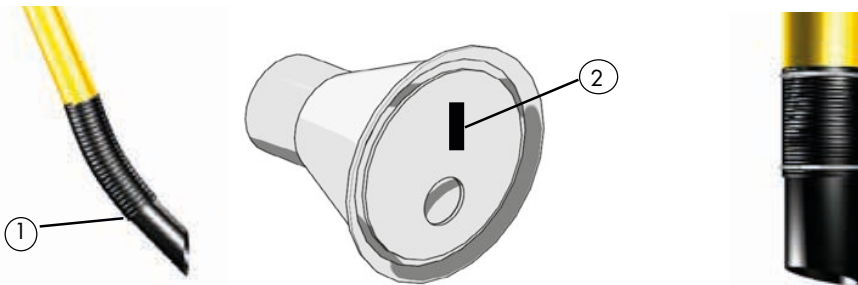

Pertes de pression

Le graphique ci-dessous indique les pertes de charge moyennes dans le bras MiniMan.

Les éléments suivants affectent les pertes de charge dans le MiniMan :

- 1 Le diamètre du bras ($\varnothing 75$)
- 2 Le volume d'air à travers le bras
- 3 Le nombre de coudes dans le bras et leur angle.

Pertes de charge

MMS-75/MMH-75

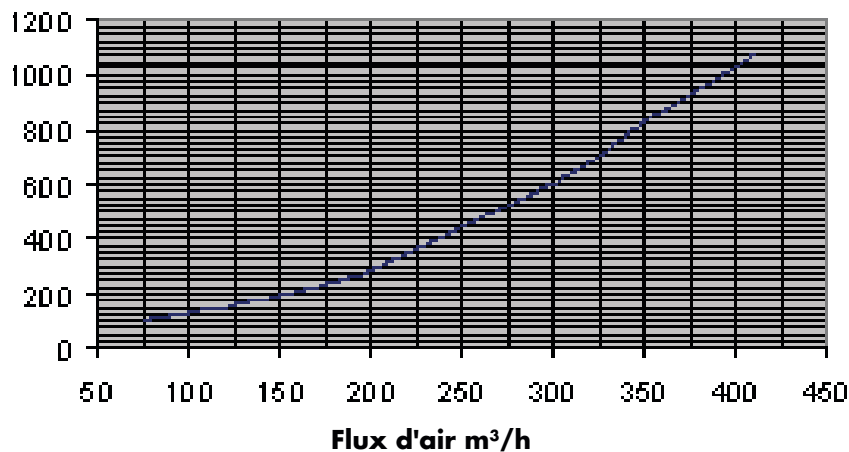

Rayon d'action

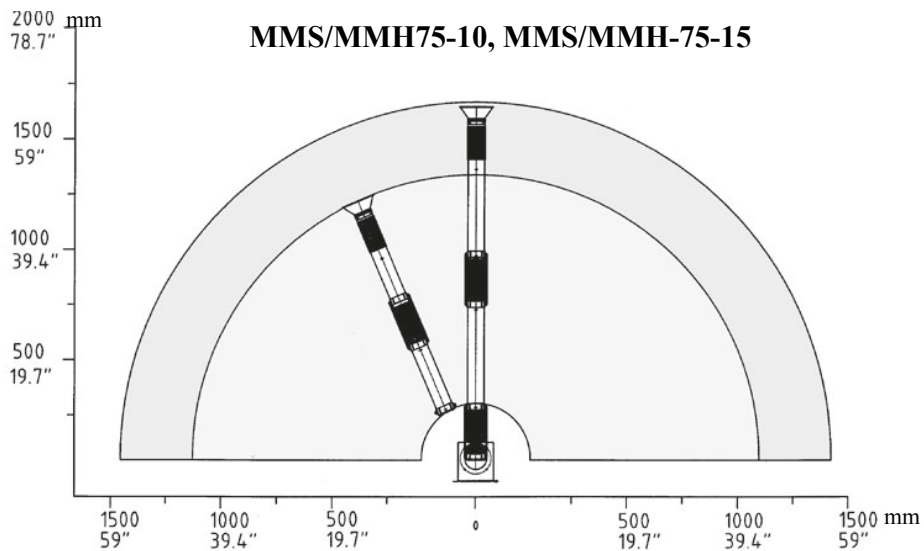
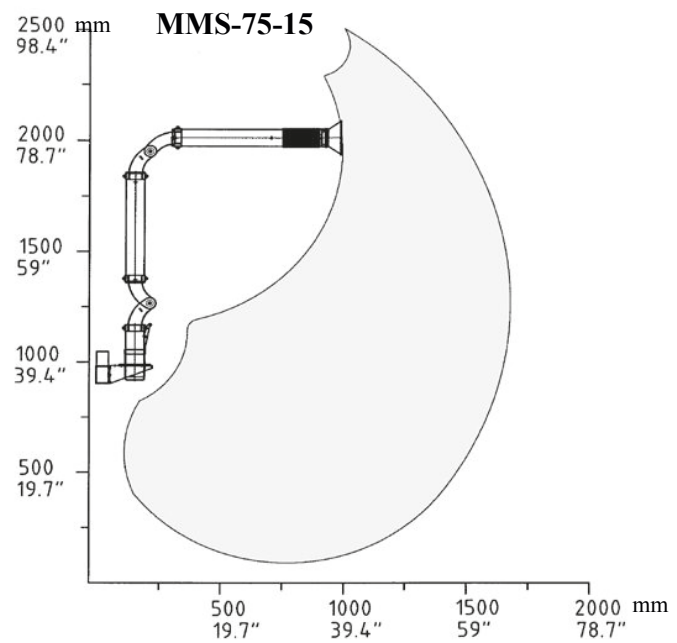
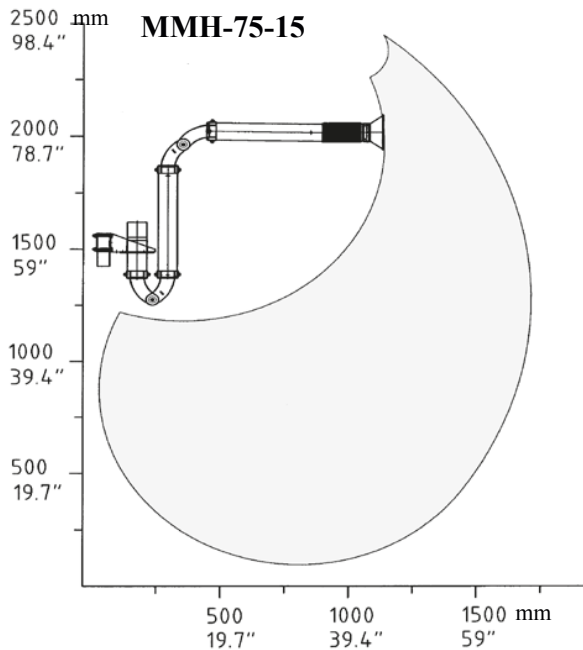
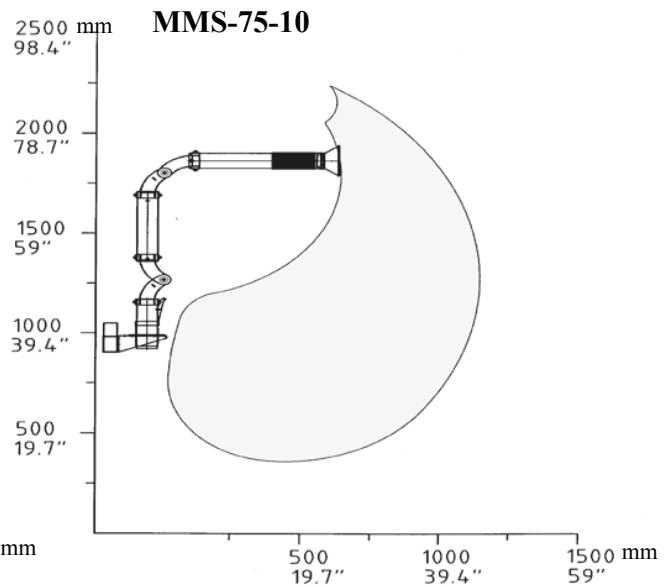
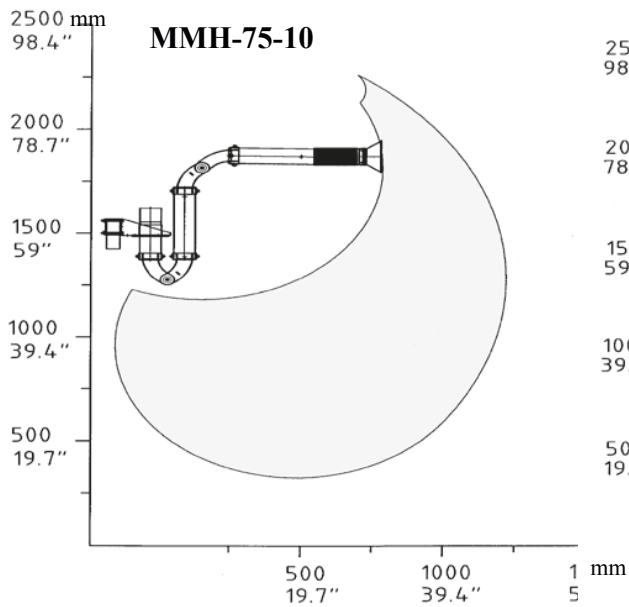

Possibilités d'installations

Schéma 1



MiniMan sur un PA-MM connecté aux conduits.

Schéma 2

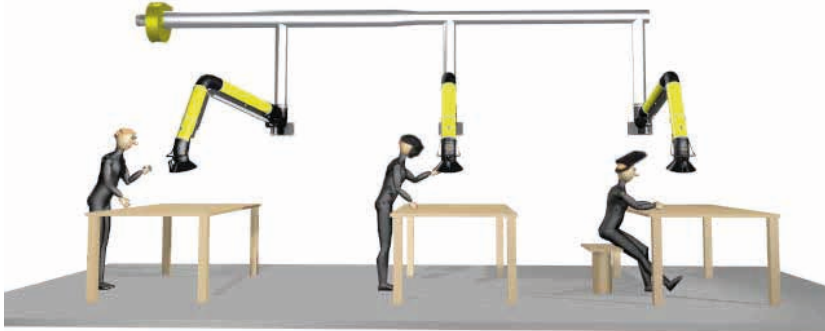

Système central : 3 MiniMan avec un ventilateur FS-2100.

Ventilateur recommandé par nombre de bras :

FS-2100 :	5-6 bras*
FS-3000 :	9-10 bras*
FA-4700 :	15-16 bras*

* Recommandation pour Ø 75 mm, pour d'autres diamètres nous contacter.

Schéma 3

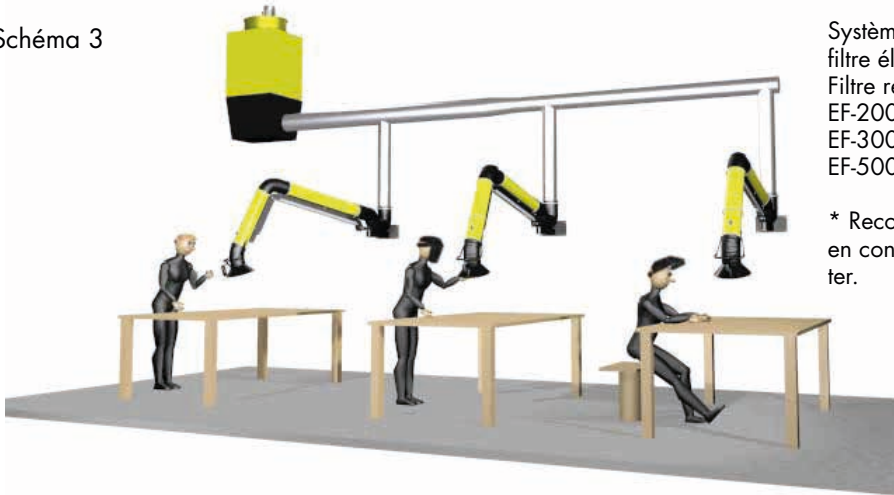

Système central : 3 MiniMan connectés à un filtre électrostatique EF-2000.

Filtre recommandé par nombre de bras :

EF-2000 :	3-4 bras*
EF-3000 :	5-6 bras*
EF-5000 :	10-12 bras*

* Recommandation pour Ø 75 mm et utilisation en continu, pour d'autres diamètres nous contacter.

Dimensions pour support mural

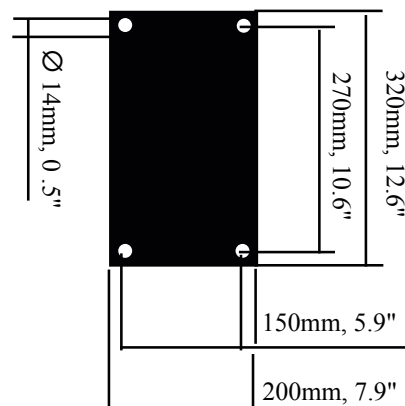
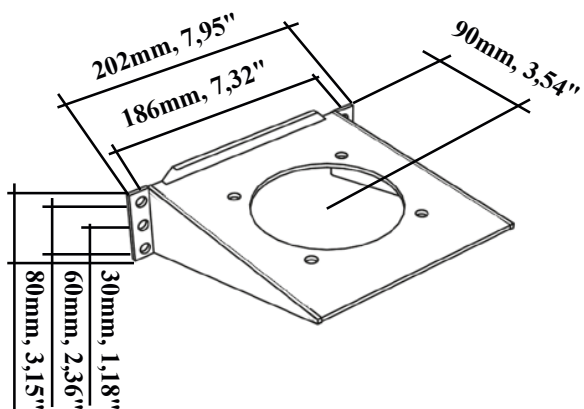

Miniman

© Copyright 2008: Toutes les informations concernant cette documentation ne peuvent être reproduites, copiées, traduites dans un autre langage sans l'approbation de Plymovent AB qui se réserve tous les droits de faire des modifications. Pour de plus amples informations, veuillez contacter le service commercial de Plymovent au: Tél 05 49 51 55 88, Fax 05 49 51 59 33.

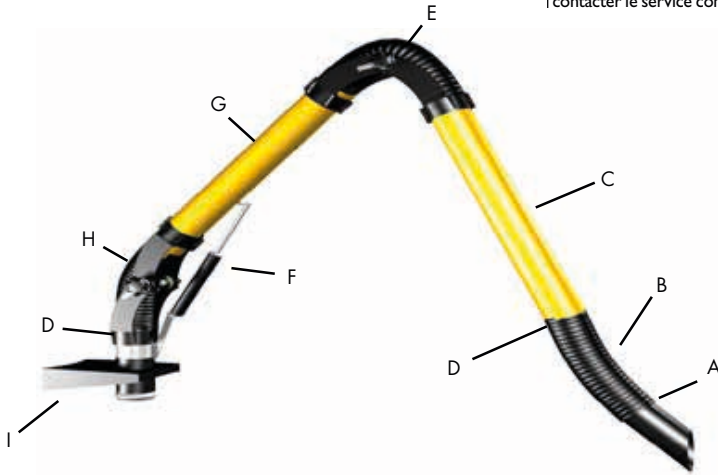

N°	DESCRIPTION
A	Buse avec poignée
B	Flexible reliant la buse et le tube externe du bras
C	Tube externe du bras avec possibilité de montage d'un obturateur
D	Colliers de flexibles
E	Flexible reliant les tubes interne et externe du bras
F	Ressort pneumatique
G	Tube interne du bras
H	Flexible reliant le bras au support mural
I	Support mural avec articulation rotative

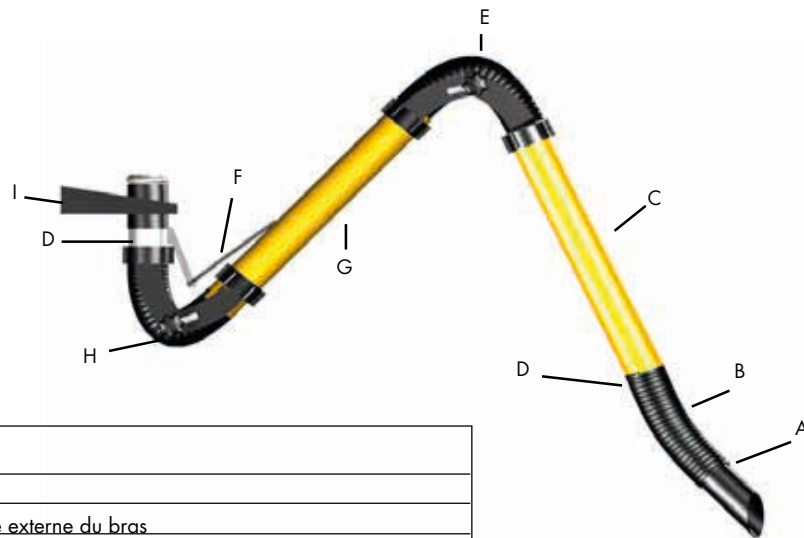

N°	DESCRIPTION
A	Buse avec poignée
B	Flexible reliant la buse et le tube externe du bras
C	Tube externe du bras avec possibilité de montage d'un obturateur
D	Colliers de flexibles
E	Flexible reliant les tubes interne et externe du bras
F	Sangle spéciale
G	Tube interne du bras
H	Flexible reliant le bras au support mural
I	Support mural avec articulation rotative

Miniman

© Copyright 2008: Toutes les informations concernant cette documentation ne peuvent être reproduites, copiées, traduites dans un autre langage sans l'approbation de Plymovent AB qui se réserve tous les droits de faire des modifications. Pour de plus amples informations, veuillez contacter le service commercial de Plymovent au: Tél 05 49 51 55 88, Fax 05 49 51 59 33.

Pour assembler le joint à rotule, suivre les instructions ci-dessous :

1. Retirer la goupille de la cage.
2. Insérer la cage sur la rotule.
3. Replacer la goupille.

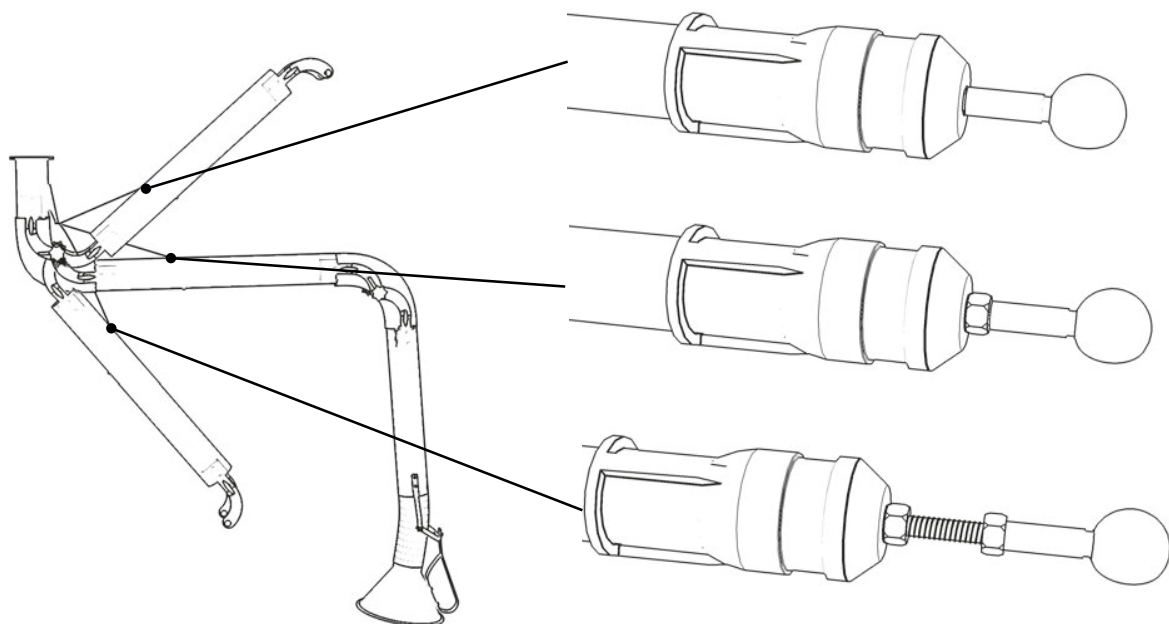
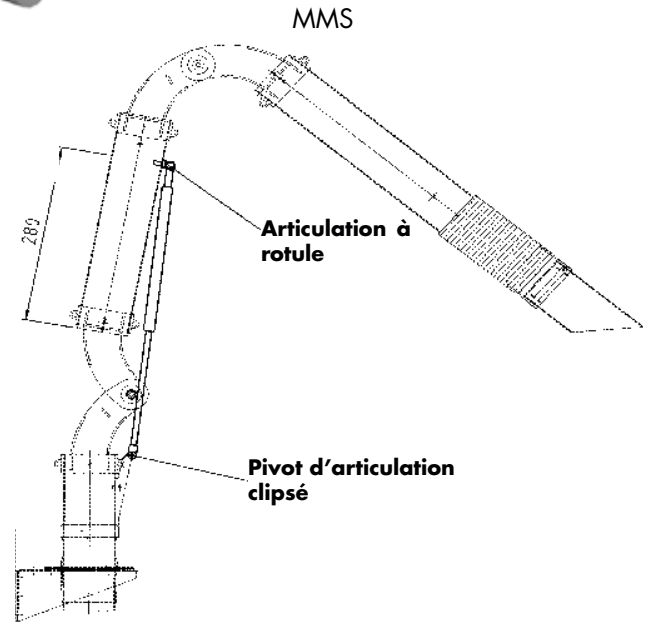
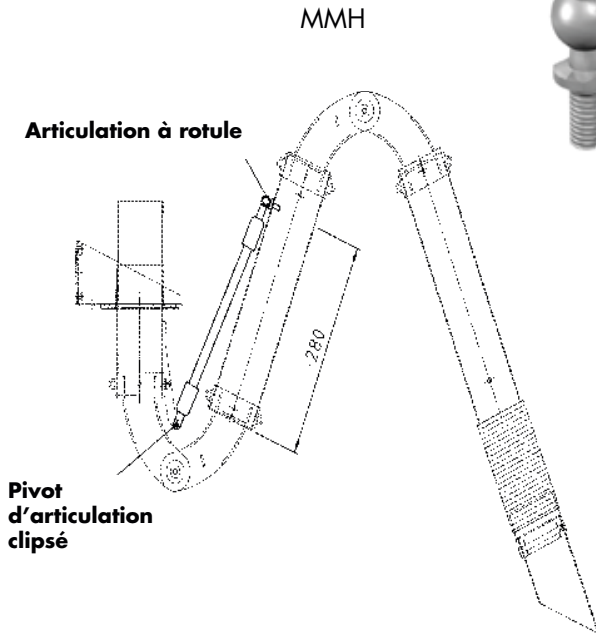

Instructions de montage

1. Choisissez le positionnement du support mural en utilisant les schémas (page 4). Ils montrent la zone opérationnelle du MiniMan.

Rayon d'action du MiniMan en vue de côté. Le schéma montre le support mural installé à la plus grande hauteur recommandée. Toutes les mesures de hauteur se réfèrent à l'arête supérieure du support mural. Plus de schémas en page 4.

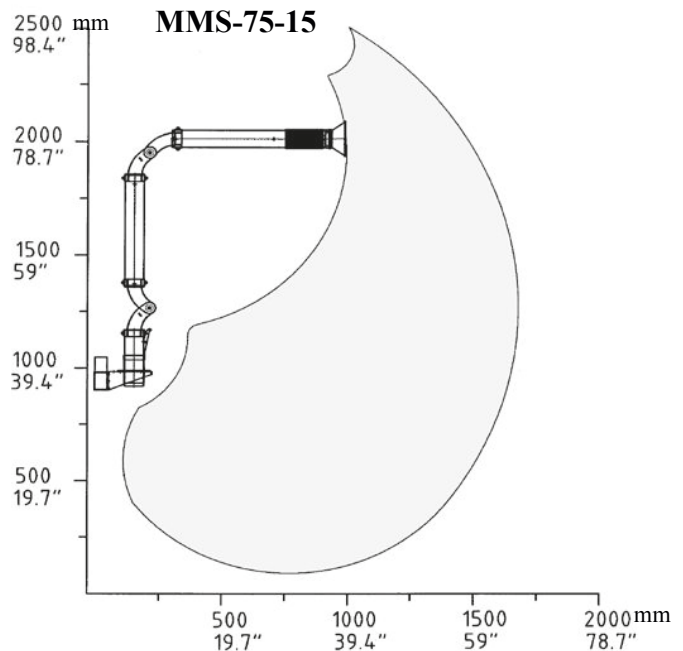
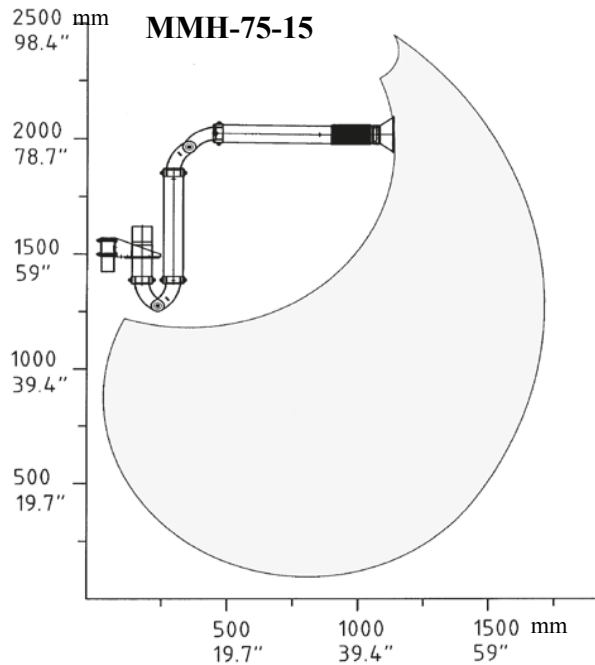

Rayon d'action du MiniMan en vue de dessus. Le support mural doit être placé de telle façon que le poste de travail se trouve dans la zone ombrée.

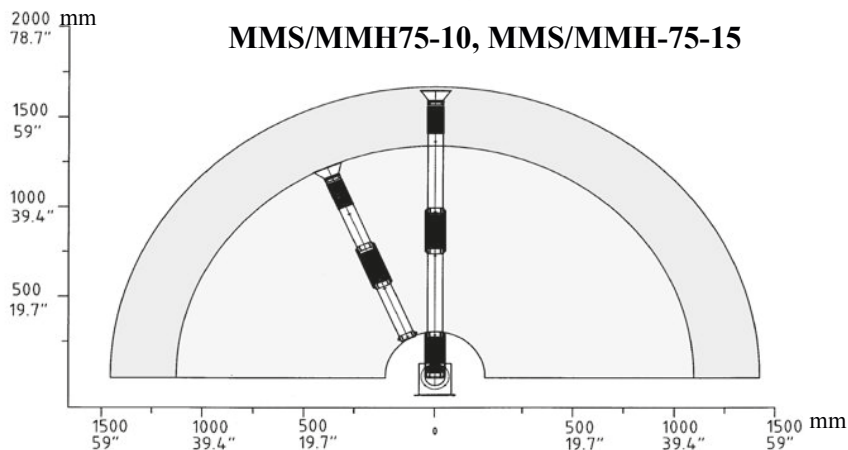

2. Placez le support mural (A) directement contre le mur ou sur un support PA-MM. Si le support est installé directement sur le mur, assurez-vous que la structure de ce dernier soit assez solide.



3. Si vous avez acheté un kit d'obturateur D-100 et souhaitez l'installer, veuillez continuer à suivre les instructions ci-dessous. Si vous avez acheté une cartouche pour lampe halogène MM-002 et souhaitez l'installer, veuillez vous reporter au paragraphe 7.

4. Enlevez les autocollants recouvrant les trous de montage (A) de l'obturateur et du flexible entre la buse et le tube externe (B) et montez le cliquet (C) sur le dessus du tube en utilisant le rivet pop fourni (D).

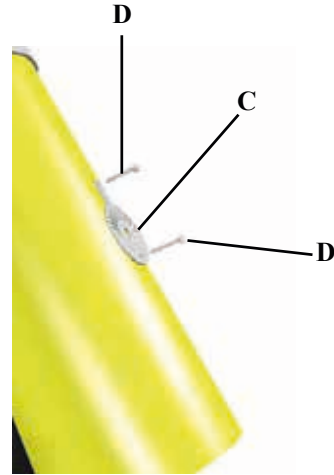
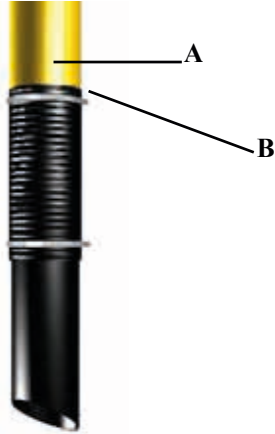

5. Placez le disque de l'obturateur (A) à l'intérieur du tube externe (B). Mettez la cage à bille dans le trou sur la partie pointue du bouton rotatif de l'obturateur (D) et insérez l'axe (C) depuis le bas du tube à travers le disque de l'obturateur. Il peut être nécessaire pour le mettre en place de le tapoter à l'aide d'un marteau. Alignez le bouton avec le disque de l'obturateur de façon que le bouton pointe parallèlement au tube quand l'obturateur est complètement ouvert (E). Fixez le disque de l'obturateur sur l'axe avec la vis grabber fournie. Le bouton rotatif est en position correcte quand il reste environ 1 mm entre le cliquet de l'obturateur et le bouton. Assemblez dans l'ordre la rondelle de mousse, la rondelle frein et la rondelle dentée sur l'axe de l'obturateur.

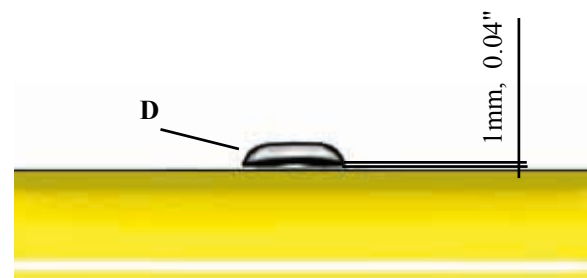
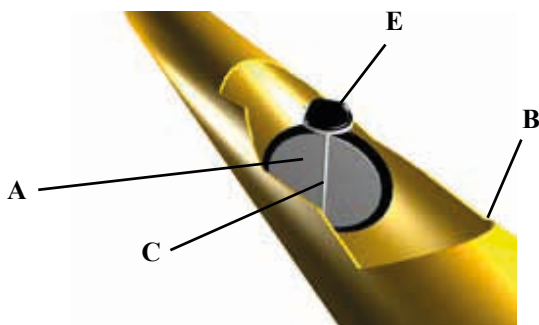

6. Fixez le flexible entre la buse et le tube externe.
Vous avez maintenant terminé l'installation du kit obturateur.

7. Si vous avez acheté une cartouche pour lampe halogène (HL-20/24-100), veuillez continuer à suivre les instructions.

8. Retirez la buse standard (A) du collier (B) à l'aide du circlip de la buse(C).

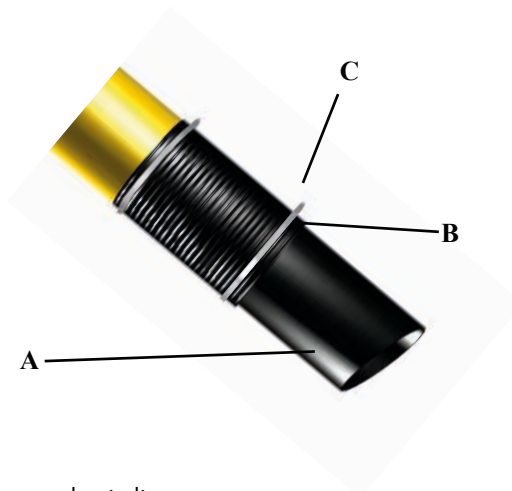

9. Assemblez la hotte lumineuse (A) et re-serrez le circlip.

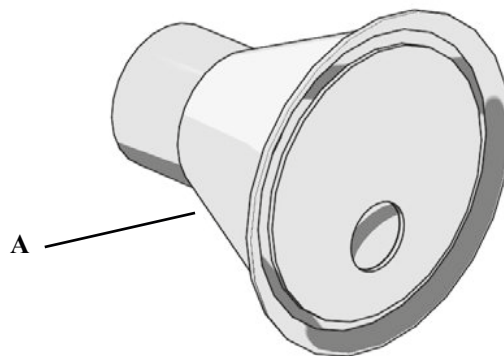

10.

Fixez le câble de l'alimentation électrique sur le bras en utilisant l'une des attaches rapides fournies (A). Assurez-vous que la longueur de câble entre le tube et la hotte (B) soit suffisamment longue pour ne pas gêner le déplacement de la hotte. Attachez le reste de câble sur le bras avec les attaches restantes (C) et les serre-câble adhésifs. **Vous avez maintenant terminé l'installation de la hotte avec lampe halogène.**



Miniman

© Copyright 2008:Toutes les informations concernant cette documentation ne peuvent être reproduites, copiées, traduites dans un autre langage sans l'approbation de Plymovent AB qui se réserve tous les droits de faire des modifications. Pour de plus amples informations, veuillez contacter le service commercial de Plymovent au:Tél 05 49 51 55 88, Fax 05 49 51 59 33.

A. Si le bras interne semble être trop faible ou trop fort :

1. Vérifiez que le bras soit correctement monté sur le mur.
Vérifiez également que le support mural soit à niveau.
2. Vérifiez et ajustez les articulations à friction indiqués en A sur le dessin.

B. Si le bras externe ne reste pas dans la position souhaitée :

1. Vérifiez que le bras soit correctement assemblé.
Vérifiez également que le support mural soit à niveau.
2. Vérifiez et ajustez les articulations à friction indiqués en B sur le dessin.

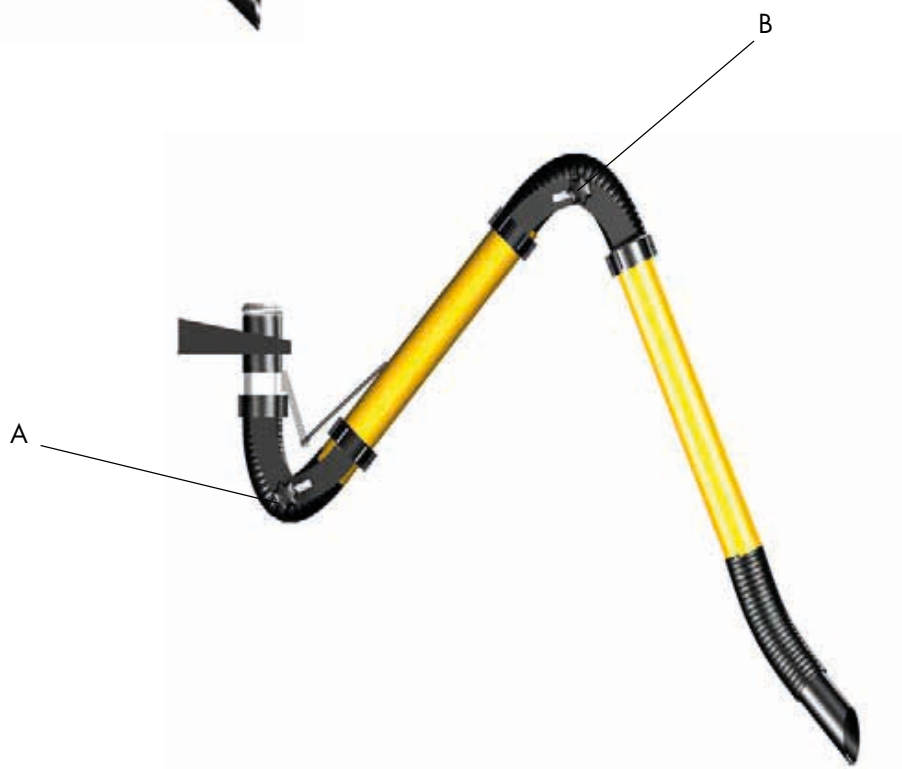

MiniMan

El MiniMan de PlymoVent es un brazo de extracción muy eficiente e ideal en tareas que generan polvo, humos de soldadura y soldeo, neblina de aceite y otros contaminantes del aire. El tubo interno tiene un empalme con amortiguador de gas y muelle (de pie) y una cuerda elástica de equilibrio (colgante). Esta construcción permite movimientos progresivos dentro de su radio de trabajo. El MiniMan tiene 360° de rotación y gran facilidad de desplazamiento, alcanzando una altura por encima de su montaje. Los tubos internos y externos están contruidos de aluminio liviano y liso. Esto aumenta su estabilidad, reduciendo al mínimo su peso y niveles de ruidos aún con altos valores de extracción. Como opción tiene un regulador de cierre de caucho en el tubo exterior que reduce el nivel de ruidos al mínimo cuando se cierra. La perilla del regulador de control tiene varias posiciones que hacen posible el ajuste perfecto del caudal de aire a través del brazo.

Ventajas

- ↑ Diseño Soplo Libre - Todos los componentes están ubicados en el lado exterior, lo que significa una caída de presión más baja
- ↑ Totalmente ensamblado - reduciendo tiempo y costo de instalación.
- ↑ Dispositivo de gas y muelle con correa que equilibran el brazo en cualquier posición con movimientos muy suaves.
- ↑ Reemplazo fácil de la manguera, permite ahorrar tiempo y dinero en los servicios.
- ↑ Disponible en diámetros: Ø 75mm. y dos longitudes, 1.0 y 1.5 m.
- ↑ Empalmes externos para ajustes fáciles.
- ↑ Regulador de tiro en plástico, con posiciones variables. Significa menos ruido al estar cerrada permaneciendo en la posición deseada.



Suministro

El brazo se entrega montado completamente. Se lo puede combinar con los pilares PA-MM para lograr múltiples soluciones de montaje.

Datos Técnicos

MMS-75-10(3,3')
MMS-75-15(5')

MMH-75-10(3,3')
MMH-75-15(5')



Modelo No	Radio de trabajo máx .	Diámetro manguera	Rec. Caudal de aire m³/h
MMS-75-1,0	1,0	75	75 - 250
MMS-75-1,5	1,5	75	75 - 250
MMH-75-1,0	1,0	75	75 - 250
MMH-75-1,5	1,5	75	75 - 250

Diseño y Función

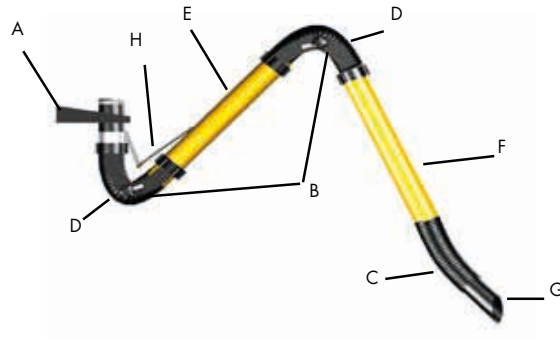

- A. Soporte mural
- B. Articulación interior y central con freno de fricción.
- C. Manguera flexible.
- D. Manguera ignífuga de poliamida tejida cubierta de PVC con espiral de acero interno.
- E. Tubo interior de aluminio.
- F. Tubo exterior de aluminio, con posibilidad de montar un regulador de tiro hermético (accesorio).
- G. Campana de aluminio que incluye malla de seguridad.
- H. Amortiguador de muelle/gas.

- A. Soporte mural
- B. Articulación interior y central con freno de fricción.
- C. Manguera flexible.
- D. Manguera ignífuga de poliamida tejida cubierta de PVC con espiral de acero interno
- E. Tubo interior de aluminio.
- F. Tubo exterior de aluminio, con posibilidad de montar un regulador de tiro hermético (accesorio).
- G. Campana de aluminio que incluye malla de seguridad.
- H. Correa de compensación.

Manejo

1. Collar para manejo de la campana/brazo.

2. Interruptor de la lámpara halógena MM-002. (ver accesorios)

Boquilla/Campana

La boquilla/campana de aluminio puede ser girada 55° en todas direcciones.

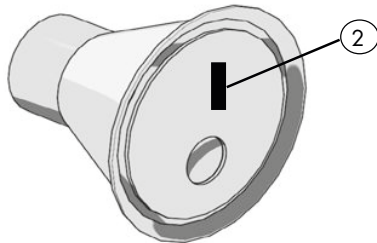

Pérdida de Presión

El diagrama de pérdida de presión muestra la pérdida media del MiniMan

Los factores que afectan la pérdida de presión en el MiniMan:

1. El diámetro del brazo, $\varnothing 75$ mm.
2. El caudal de aire a través del brazo.
3. El número de articulaciones en el brazo y cuán serrados son sus ángulos.

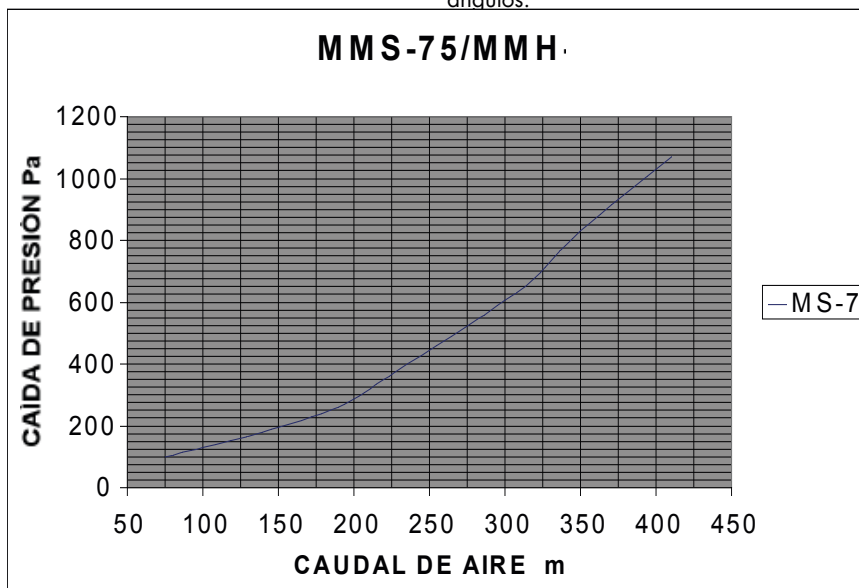

MiniMan-75/SWE/3/14

Radio de operación

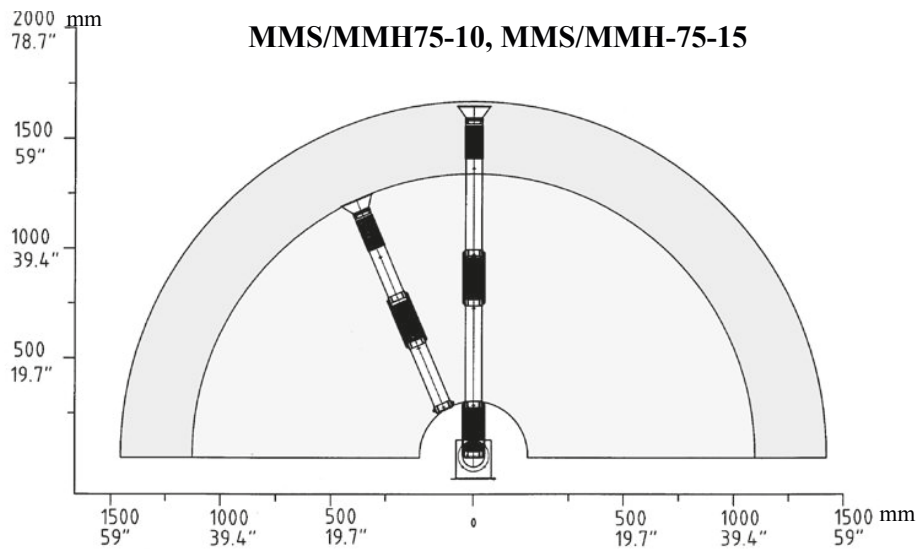
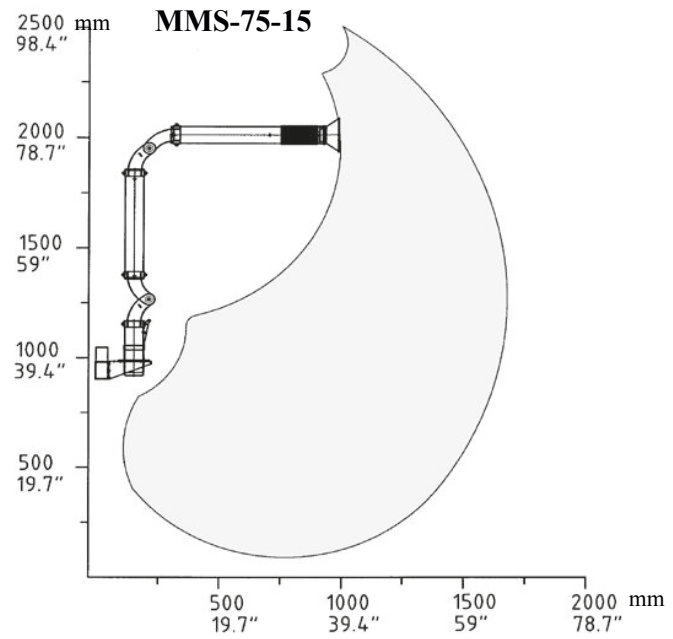
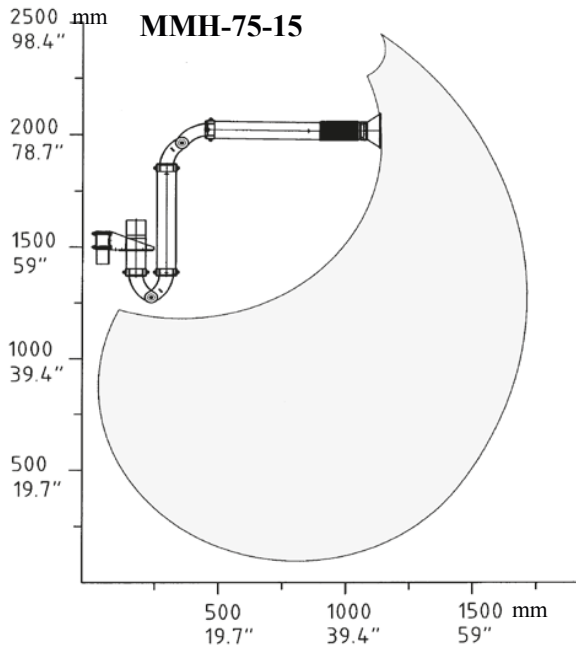
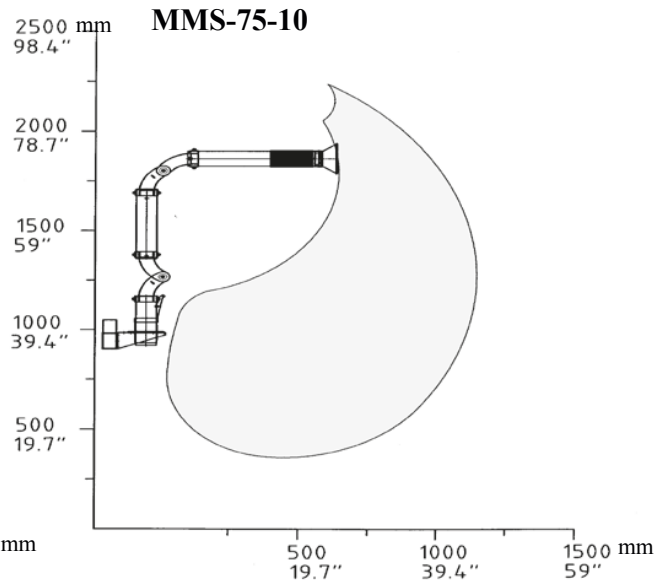
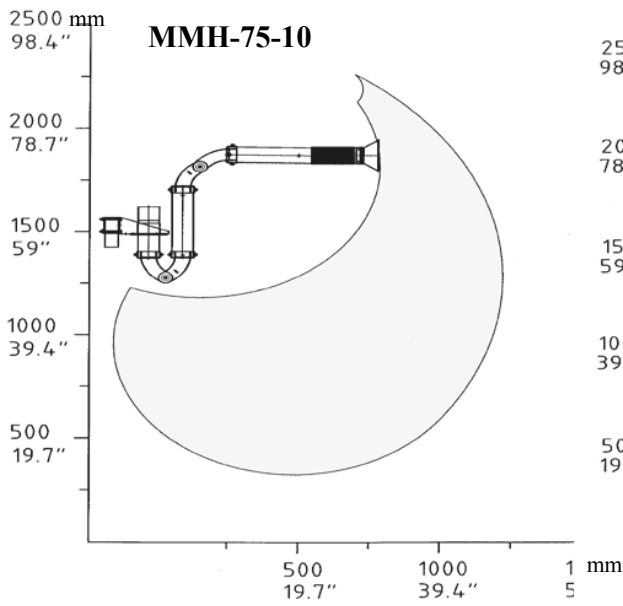

Disposiciones alternativas del sistema

Alt. 1



MiniMan en un PA-MM conectado a tubería.

Alt. 2

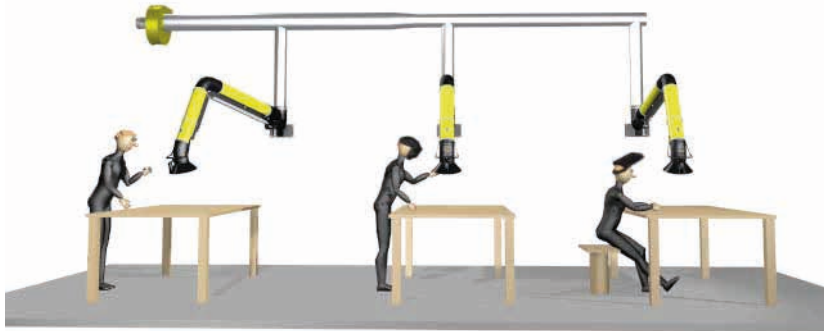

Sistema Central: 3 MiniMan con un ventilador FS-2100.
Ventiladores recomendados según los brazos:
FS-2100: 5-6 brazos*
FS-3000: 9-10 brazos*
FS-4700: 15-16 brazos*

* Recomendación para \varnothing 75 mm.,
Por otros diámetros contacte a PlymoVent.

Alt. 3

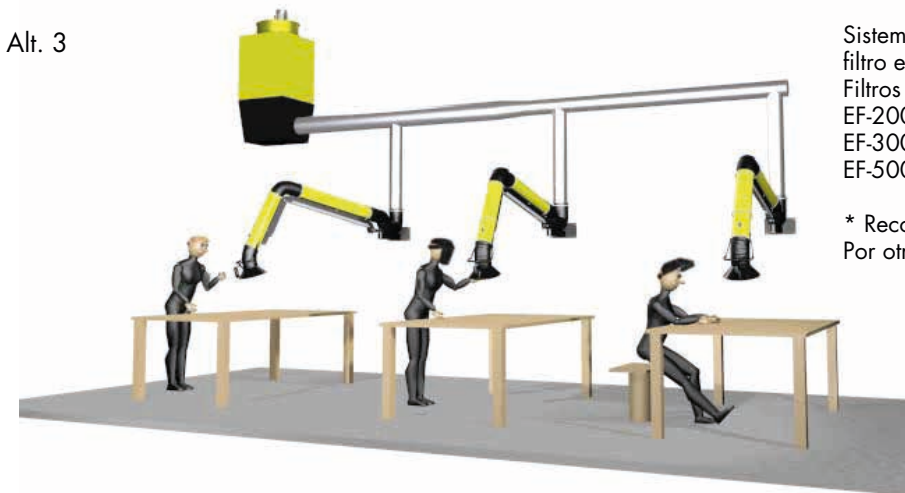

Sistema Central: 3 MiniMan conectados a un filtro electrostático EF-2000.
Filtros recomendados según los brazos:
EF-2000: 3-4 brazos.*
EF-3000: 5-6 brazos.*
EF-5000: 10-12 brazos.*

* Recomendación para \varnothing 75 mm.,
Por otros diámetros contacte a PlymoVent.

Dimensiones para montaje mural.

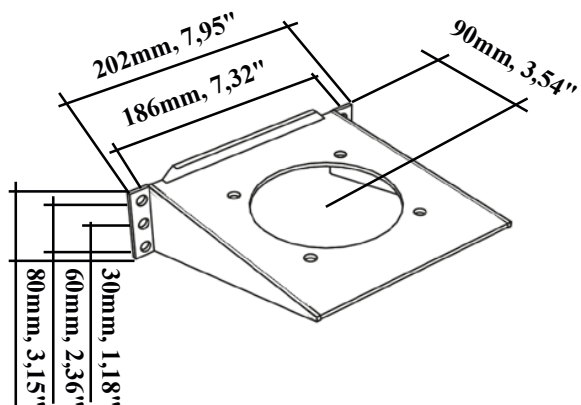

Dimensiones para montaje con la placa PA-MM

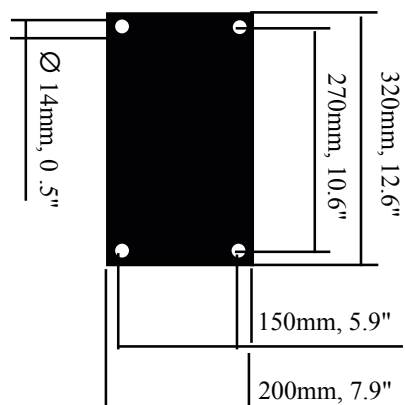

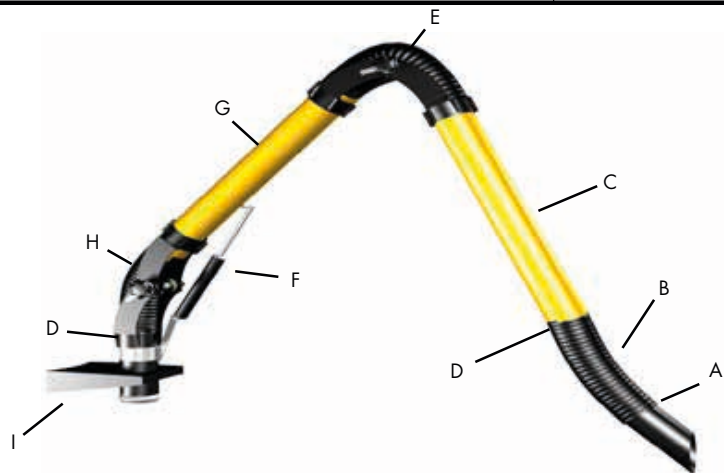

Pos. no.	DESCRIPCIÓN, MSH-75
A	Collar de campana/boquilla.
B	Manguera, collar de la campana y tubo externo del brazo.
C	Tubo externo del brazo con capacidad para montaje de regulador de tiro.
D	Abrazaderas.
E	Manguera de conexión entre el tubo interno y externo.
F	Correa de compensación.
G	Tubo del brazo interno.
H	Manguera para conexión del brazo al soporte mural.
I	Soporte mural con placa giratoria.

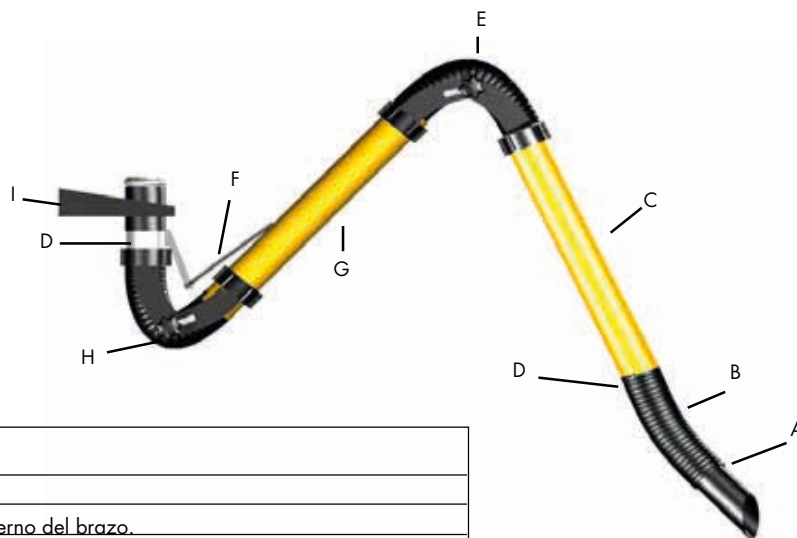

Pos. no.	DESCRIPCIÓN, MSS-75
A	Collar de campana/boquilla.
B	Manguera, campana y tubo externo del brazo.
C	Tubo externo del brazo con capacidad para montaje de regulador de tiro.
D	Abrazaderas.
E	Manguera de conexión entre el tubo interno y externo.
F	Amortiguador de gas/muelle.
G	Tubo del brazo interno.
H	Manguera para conexión del brazo al soporte mural.
I	Soporte mural con placa giratoria.

Para montar la articulación de rótula, siga las instrucciones abajo.

1. Desmonte la chaveta de la caja de rótula.
2. Fije la caja de rótula a ésta.
3. Vuelva a montar la chaveta.



MMH

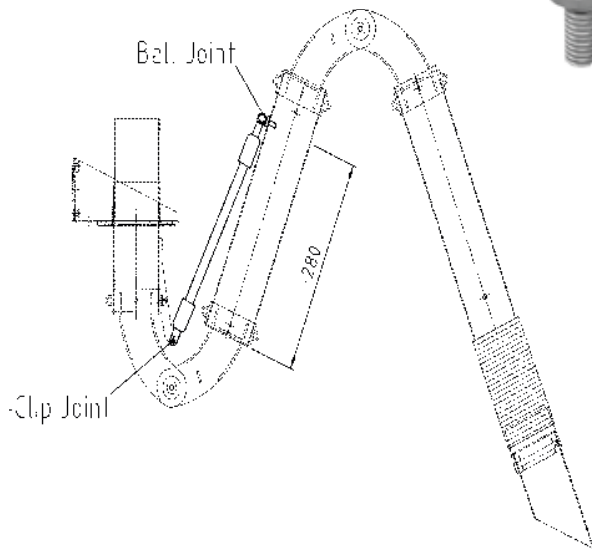

MMS

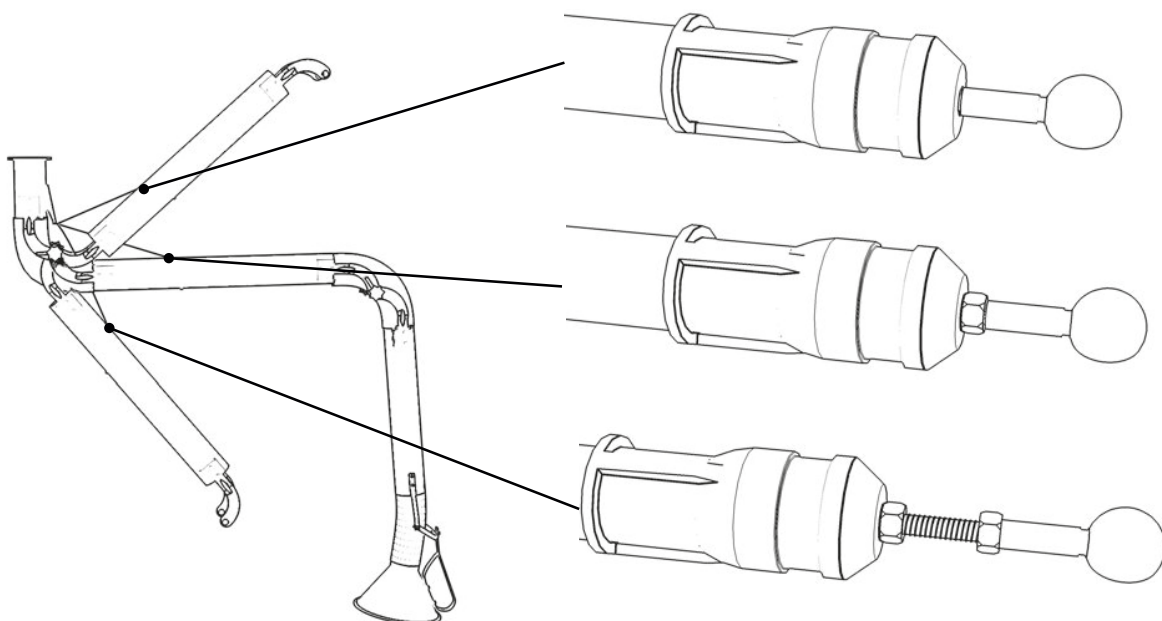
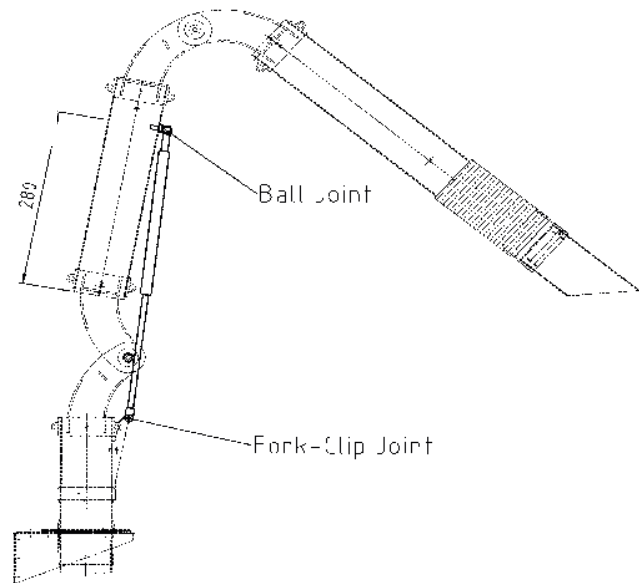

INSTRUCCIONES DE MONTAJE

1. Decida dónde colocar el soporte de pared usando los dibujos (pág. 4). Éstos muestran el campo de operación del MiniMan

Vista lateral del campo de operación del MiniMan. El dibujo muestra al soporte mural montado en el máximo de altura recomendada, MMS-75-15 y MMH-75-15. Las medidas de alturas se refieren a la cara superior del soporte mural (más imágenes en la pág. 4).

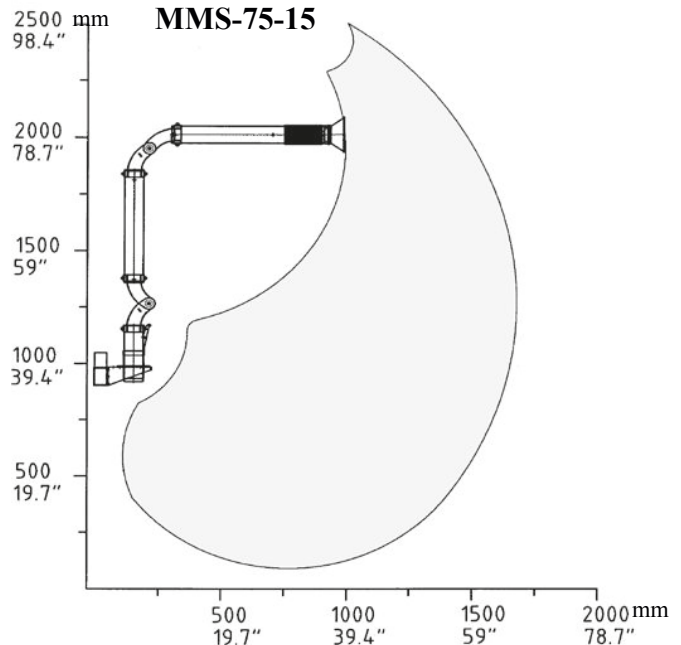
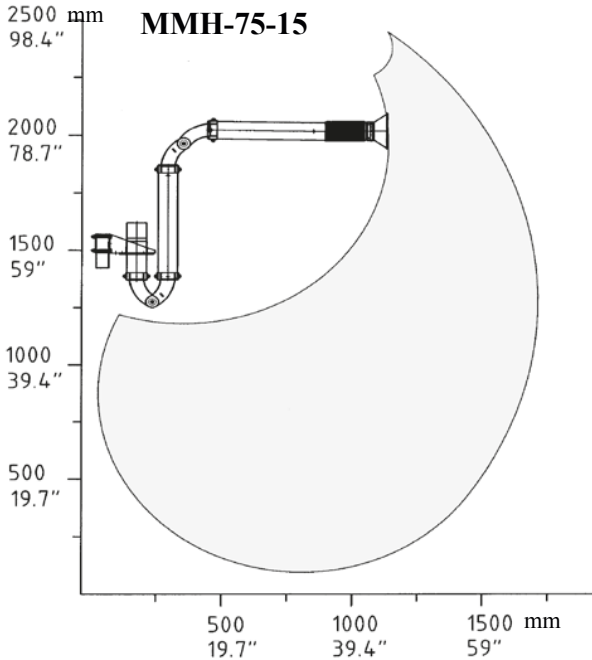

Vista superior del campo de operación del MiniMan. El soporte mural debe ser colocado de manera tal que el lugar del trabajo esté dentro del área sombreada.

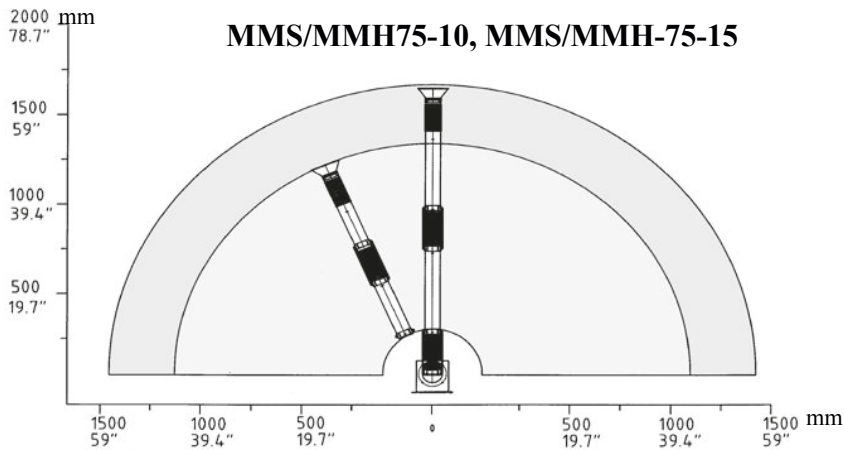

2. Coloque el soporte mural (A) directamente sobre la pared o sobre un montante PA-MM. Si el montaje se hace directamente en la pared, cerciórese de que su estructura sea lo suficientemente fuerte.

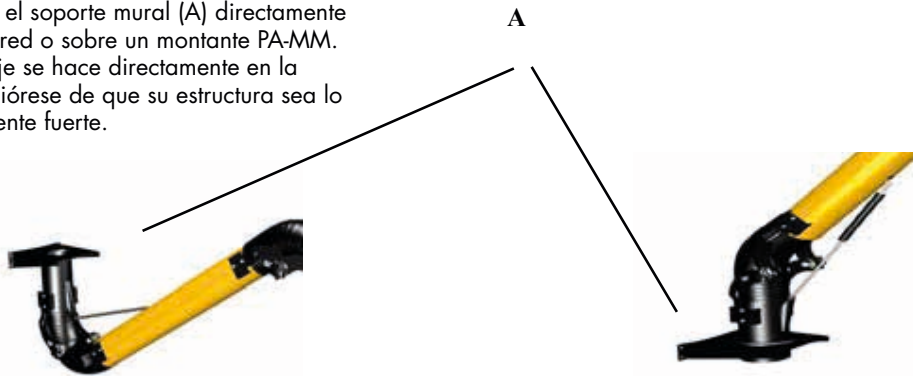

3. Si usted adquirió un equipo regulador D-75 y desea instalarlo, por favor lea a continuación las instrucciones. Si usted ha adquirido también una lámpara halógena MM-002 para la campana y desea instalarla puede ir directamente al punto no.7

4. Quite las etiquetas engomadas que cubren los agujeros de montaje (A) del regulador y de la manguera entre el tubo externo (B) y la campana/boquilla, monte el "trinquete" (C) en la parte superior del tubo usando los remaches tubulares provistos (D).

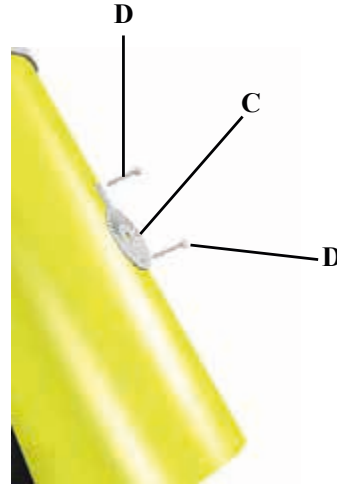
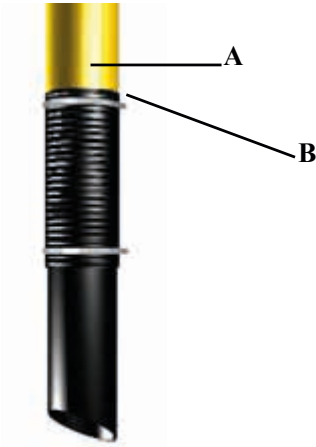

5. Coloque la lámina del regulador (A) dentro del tubo (B). Introduzca la caja de la esfera en el agujero de la perilla del regulador (D) e introduzca el eje (C) desde la cara superior del tubo a través de la lámina, si fuera necesario utilice con cuidado un martillo. Alinee la perilla con la lámina del regulador paralelamente al tubo cuando el regulador esté completamente abierto (E) asegurando la lámina al eje con el "tornillo grabber" provisto.

La posición correcta de la perilla es cuando hay aprox. 1 mm. entre el trinquete y ésta. Monte en orden las arandelas: de goma, de resorte y de cerradura estrella en el lado inferior del tubo.

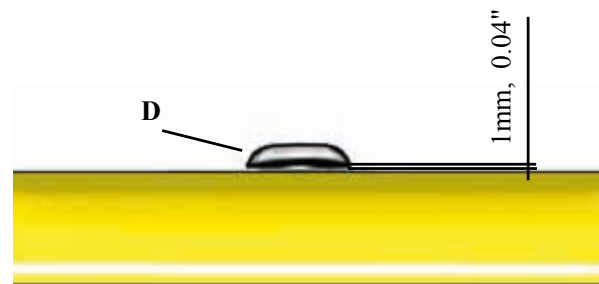
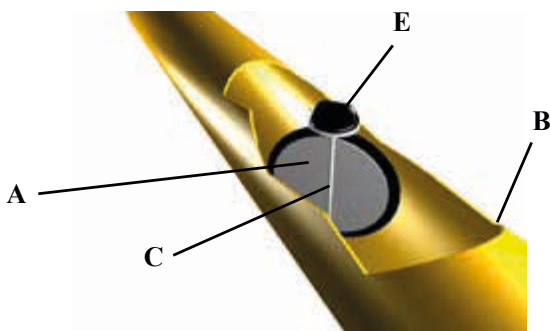

6. Volver a montar la manguera entre la campana y el tubo externo. Usted ha finalizado la instalación del kit regulador de tiro.

7. Si ha adquirido una campana con lámpara halógena (MM-002), por favor lea estas instrucciones.

8. Quitar la boquilla (A) del collar (B) abriendo la abrazadera (C).

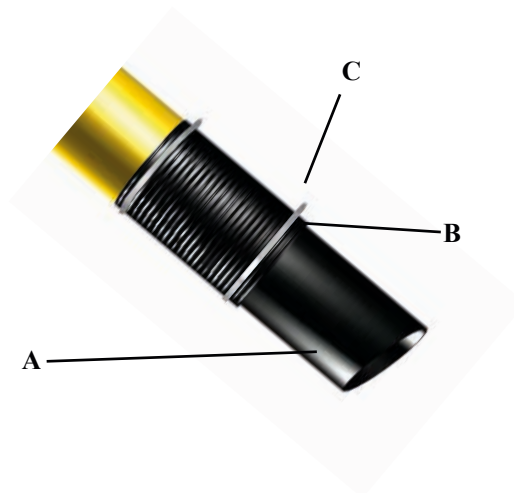

9. Montar la luz de la campana (A)

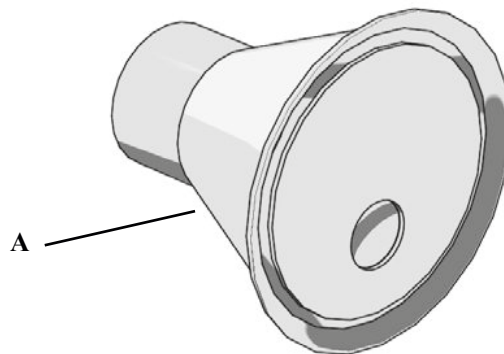

10. Asegure el cable de la fuente de alimentación al brazo usando los sujetadores de plásticos provistos (A). Cerciñese de que la longitud del cable entre el tubo y la campana (B) sea suficiente y no obstruya el movimiento de la campana. Sujete el resto de cable al brazo con los sujetadores plásticos (C) y autoadhesivos. Conecte el transformador de 24 V. Usted ha finalizado la instalación de la lámpara halógena en la campana.



A. El brazo interno es demasiado débil o demasiado fuerte?

1. Controle que el brazo esté montado correctamente en la pared. También controle que el soporte de pared esté horizontal.
2. Controle y ajuste los empalmes a fricción (A).

B. Si el brazo externo no permanece en la posición requerida:

1. Controle que el brazo esté correctamente montado. Controle también que el soporte de pared esté horizontal.
2. Controle y ajuste los empalmes a fricción (B) marcados en la figura.



MiniMan

PlymoVent's MiniMan arm är en effektiv och lämplig utsugsarm för damm, svetsrök, lödrök, oljedimma och andra luftföroreningar mm. Innerarmen har en konstruktion med gasfjäder eller balanseringsstropp som ger en totalt utbalanserad arm. Konstruktionen innebär att armen kan manövreras steglöst inom dess arbetsområde. PlymoVent's MiniMan är extremt lätttrörlig. PlymoVent's MiniMan når över sin egen infästningspunkt och har ett rörelseområde från 360°. Inner och ytter rör är tillverkat av lätta, släta aluminiumrör. Det innebär ökad stabilitet i konstruktionen samt att totalvikten minimeras och ljudnivån blir låg. Som tillbehör finns ett spjäll för montering i det yttre röret. Spjällets manövernred har en spärrlåsning i flera olika lägen vilket innebär att man kan finjustera luftflödet i armen.

Fördelar

- Öppen och ren konstruktion, alla komponenter är plaserade på utsidan vilket innebär lägre tryckfall.
- Helt ihopmonterad- vilket minimerar monterings- och kostnad.
- Gas- fjäder/balanseringsstropp som balanserar armen till mjuka lätta rörelser.
- Enkelt att byta slang, spar tid och pengar vid service.
- Finns tillgänglig i diameter; Ø 75, och i två olika längder; 1,0 och 1,5 m.
- Tillverkad för hög säkerhet och minimalt underhåll.
- Spjäll av plast och variabel lägesinställning innebär lägre ljud när spjället är stängt och att spjället står kvar i önskat läge (tillbehör).



Leverans

MiniMan- armen levereras komplett monterad. Som komplement för flexibel och enkel installation kan armen kombineras med pelare PA-MM.

Tekniska data

MMS-75-10(3,3')
MMS-75-15(5')

MMH-75-10(3,3')
MMH-75-15(5')



Prod. nr.	Max. arbetsradie m	Slangdiameter mm	Rek. luftflöde m ³ /h
MMS-75-1,0	1,0	75	75 - 250
MMS-75-1,5	1,5	75	75 - 250
MMH-75-1,0	1,0	75	75 - 250
MMH-75-1,5	1,5	75	75 - 250

Konstruktion och funktion



- A. Väggfäste med vridbar svivel.
- B. Inner och mellenled med friktions broms.
- C. Flexibel yttre led.
- D. Flamsäker slang av PVC belagd polyamidväv med stål spiral.
- E. Innerarmsrör av aluminium.
- F. Ytterrör av aluminium, med möjlighet att montera tätslutande spjäll(tillbehör).
- G. Standard munstycke 45°.
- H. Gasfjäder.

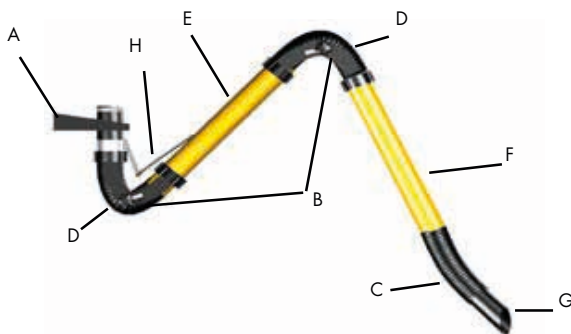

- A. Väggfäste med vridbar svivel.
- B. Inner och mellenled med friktions broms.
- C. Flexibel yttre led.
- D. Flamsäker slang av PVC belagd polyamidväv med stål spiral.
- E. Innerarmsrör av aluminium.
- F. Ytterrör av aluminium, med möjlighet att montera tätslutande spjäll(tillbehör).
- G. Standard munstycke 45°.
- H. Balanseringsstropp

Manvrering

- 1 Fästet för tratt/munstycke används för att förflytta arm eller vinkla munstycke.
- 2 Strömbrytare till belysnings tratt MM-002.

Funktion

Yttre leden (munstycke) kan vinklas 55° i alla riktningar.

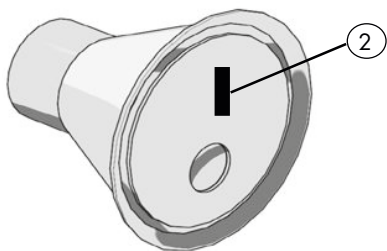

Tryckfall

Tryckfallsdiagrammet visar ett genomsnittligt tryckfall i MiniMan

Faktorer som påverkar tryckfallet i Miniman armen:

1. Diametern på armen; \varnothing 75mm.
2. Hur stort luftflöde man har.
3. Hur många böjar och hur tvära böjar i armen.

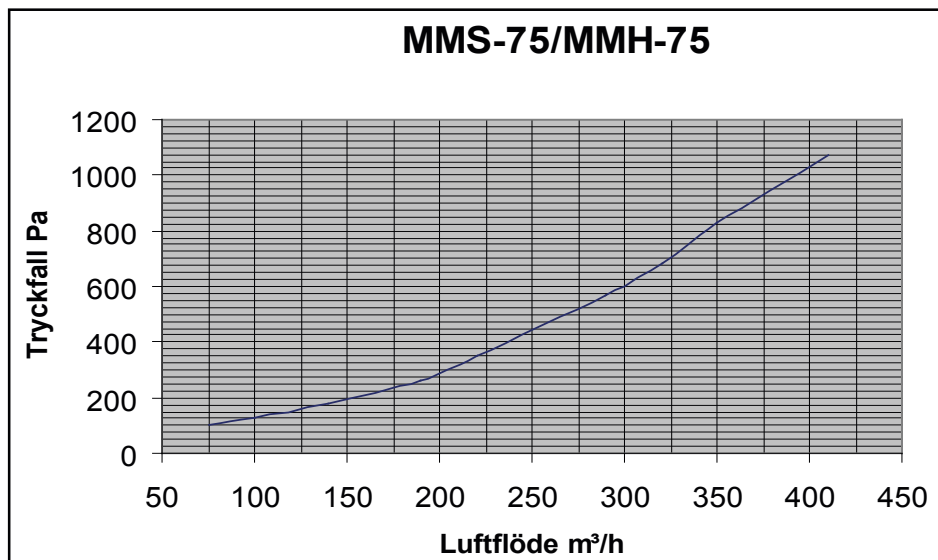

Arbetsradie MiniMan

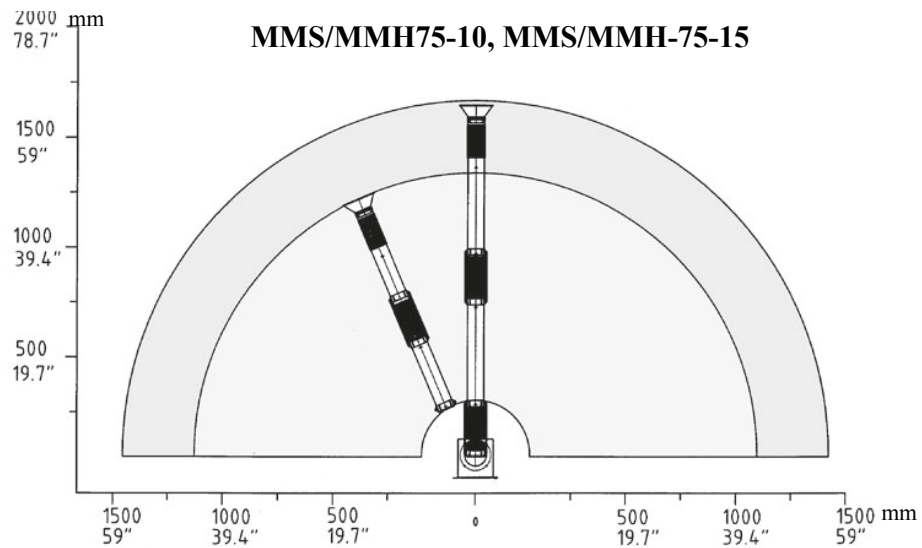
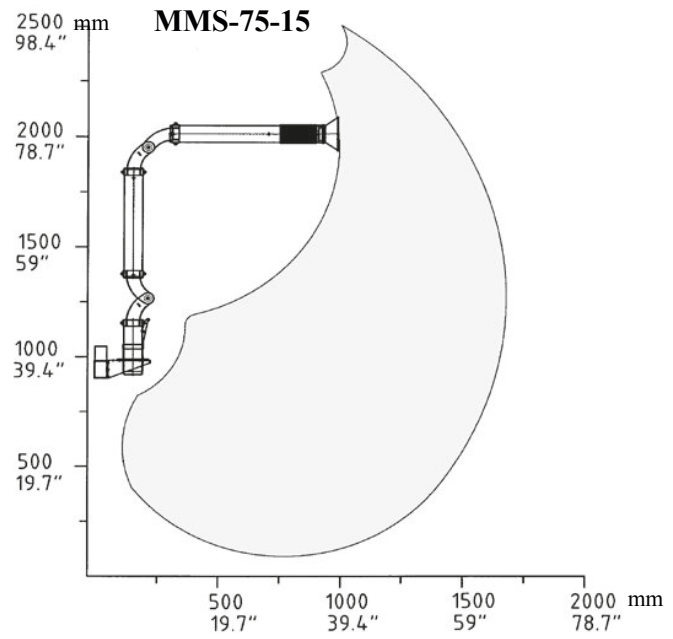
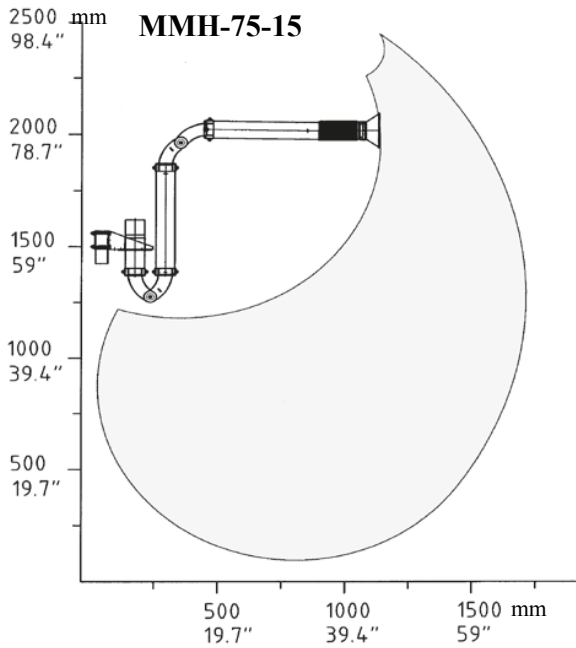
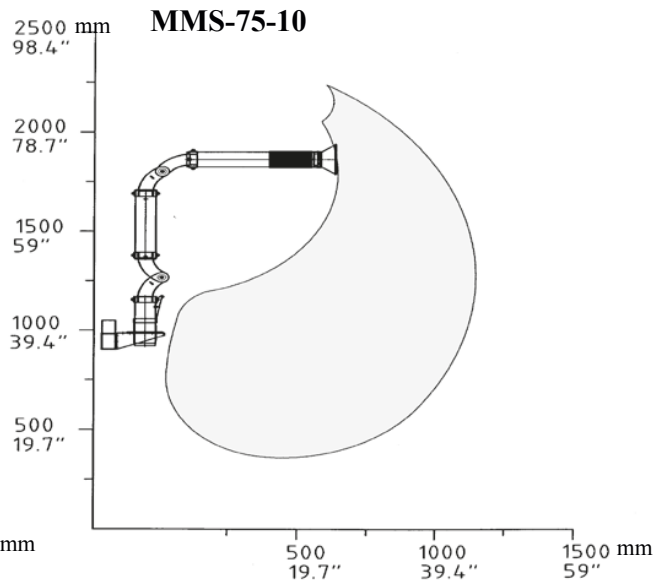
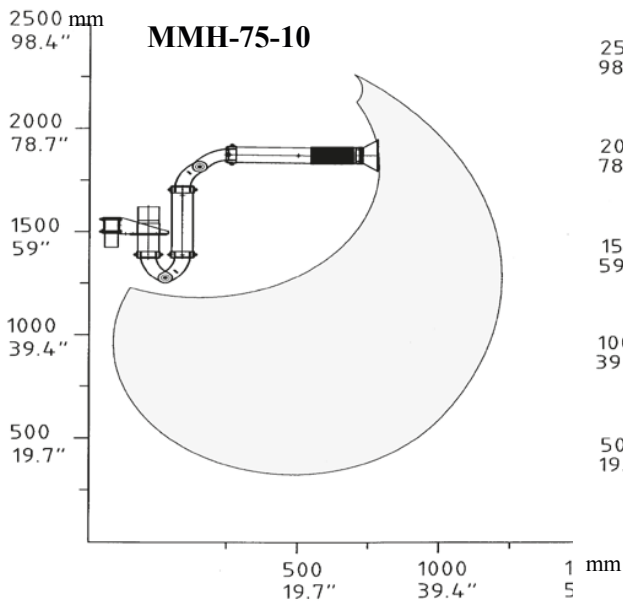



MiniMan på PA-MM ansluten till kanal.

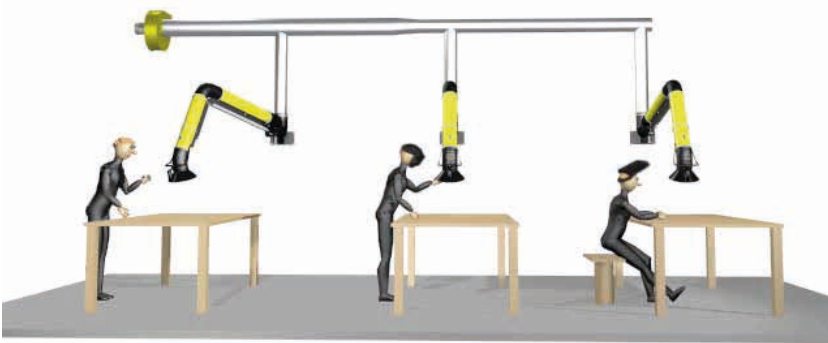

Central system: 3 x MiniMan med fläkt FS-2100.
 Rekommenderad fläkt per antal armar:
 FS-2100: 5-6 armar*
 FS-3000: 9-10 armar*
 FS-4700: 15-16 armar*

* Rekommendation för Ø 75 mm, på andra diametrar kontakta PlymoVent.

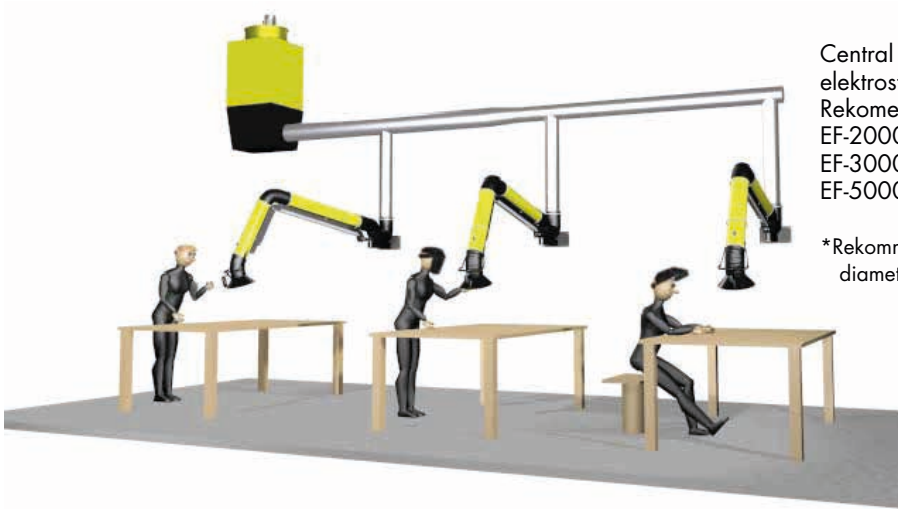

Central system: 3 st MiniMan kopplade till ett elektrostat filter EF-3000.
 Rekommenderat filter per antal armar:
 EF-2000: 3-4 armar.*
 EF-3000: 5-6 armar.*
 EF-5000: 10-12 armar.*

*Rekommendation för Ø 75 mm, på andra diametrarkontakta PlymoVent.

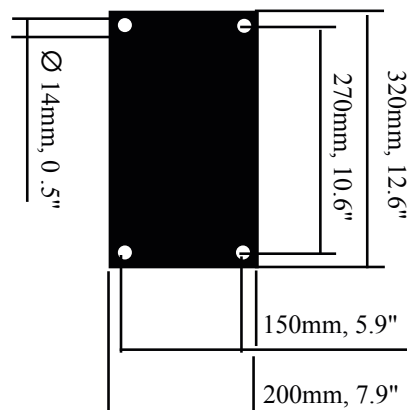
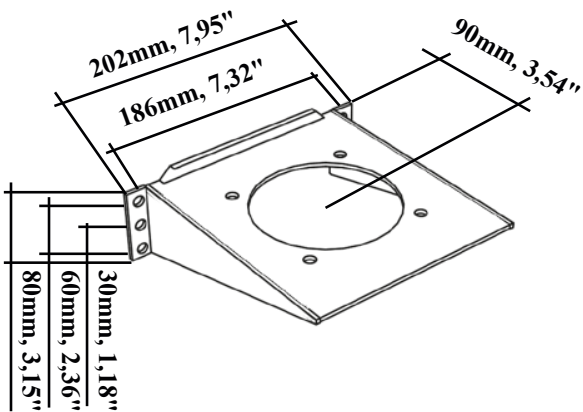

PLYMOVENT®

MONTERINGSANVISNING

MiniMan

© Copyright 2008 Alla rättigheter förbehålles. Inget ur denna trycksak får reproduceras, överlätas, kopieras eller översättas, i någon form eller med några medel utan skriftligt godkännande av Plymovent AB. Plymovent AB förbehåller sig rätten till konstruktionsändringar.

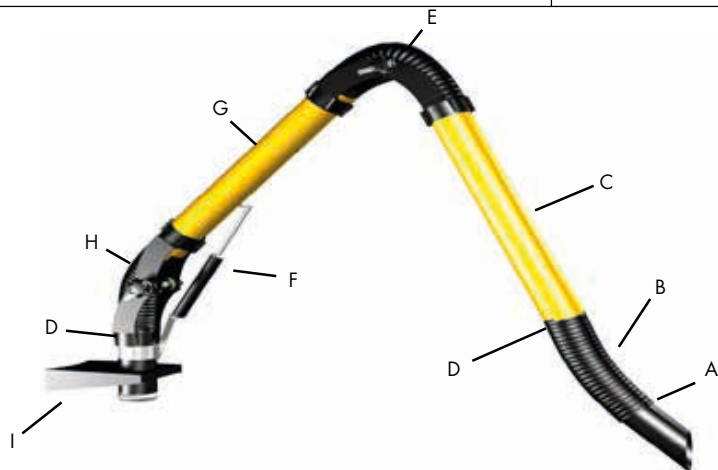

Pos. no.	BESKRIVNING
A	Fäste, munstycke/tratt
B	Yttre led slang
C	Ytterarmsrör med möjlighet att montera spjäll
D	Slangklämmor
E	Slang mellan ytterarmsrör och innerarmsrör
F	Gasfjäder
G	Inner arms rör
H	Slang innerled
I	Väggfäste med vridbar svivel

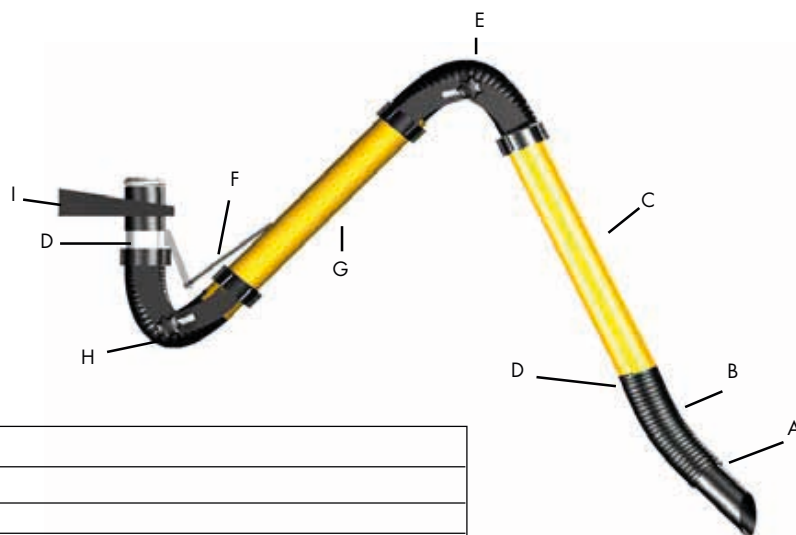

Pos. no.	BESKRIVNING
A	Fäste, munstycke/tratt
B	Yttre led slang
C	Ytterarmsrör med möjlighet att montera spjäll
D	Slangklämmor
E	Slang mellan ytterarmsrör och innerarmsrör
F	Balanseringsstropp
G	Inner arms rör
H	Slang innerled
I	Väggfäste med vridbar svivel

Montering av Kul-led.

1. Demontera sprinten från kulhållaren.
2. Passa in kulan i kulhållaren.
3. Montera tillbaka sprinten.



MMH

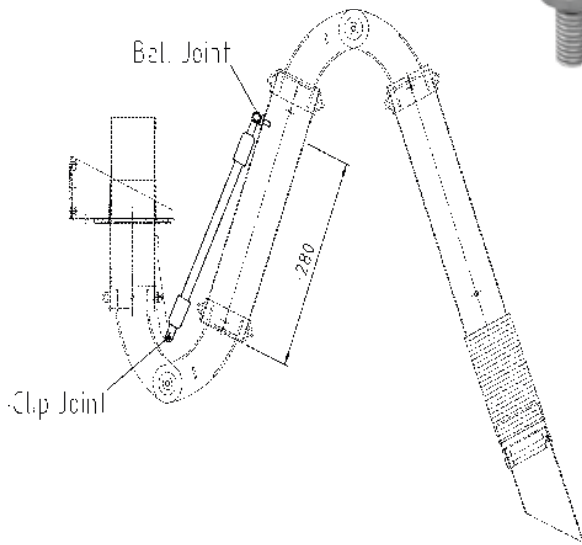

MMS

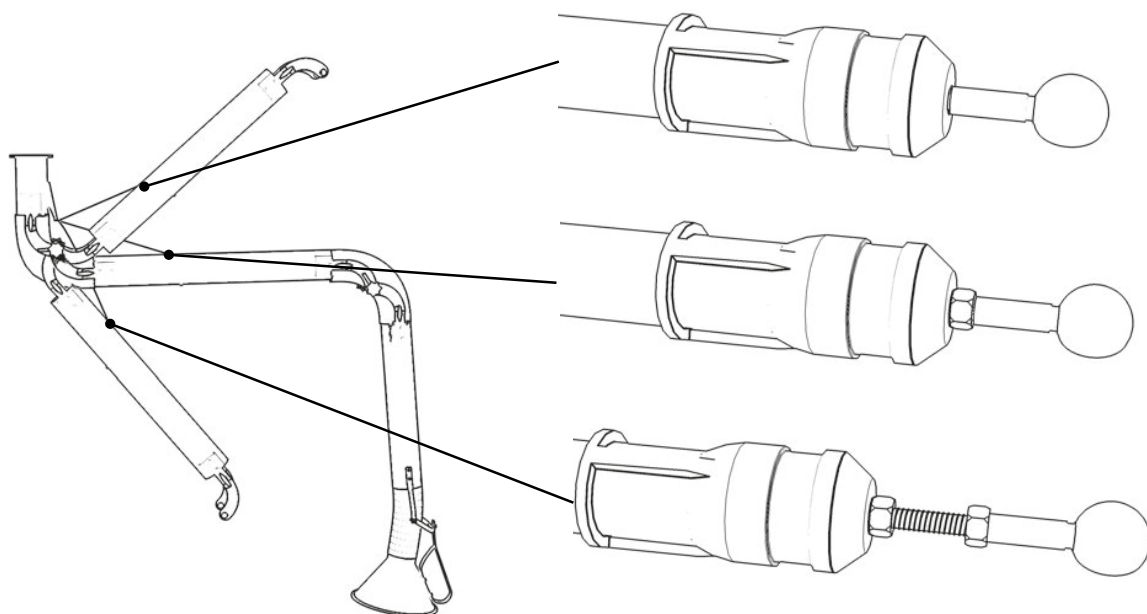
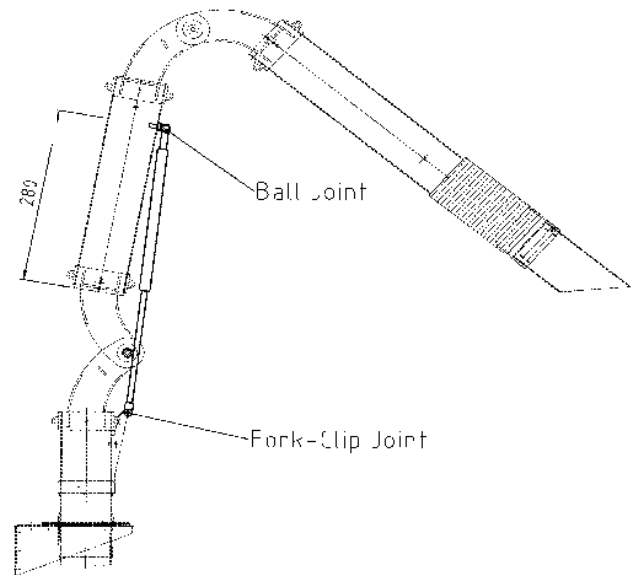

Monteringsanvisning

1. Bestäm var placeringen av väggfästet skall monteras utifrån bilden. Där visas arbetsområdet för respektive arm.

MiniMan armens arbets område i sido vy. Bilden visar högsta rekommenderade monteringshöjd, MMS-75-15 och MMH-75-15. Måtten utgår från väggfästets överkant(mer bilder, på sid 4).

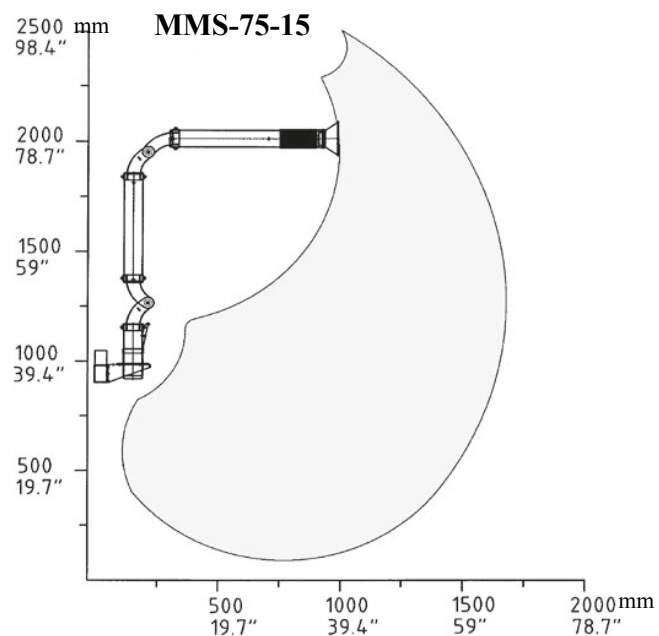
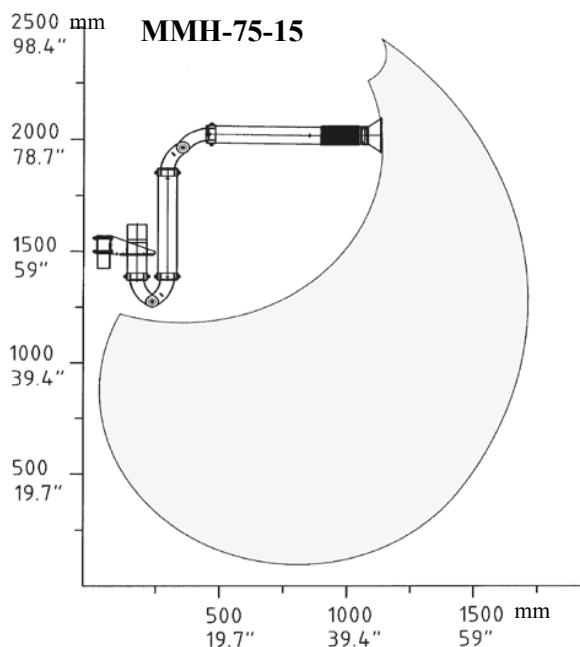

MiniMan armens arbets område från vy uppifrån.
Placeringen av armens vägginfästning bör göras i mitten av det tilltänkta arbetsområdet.

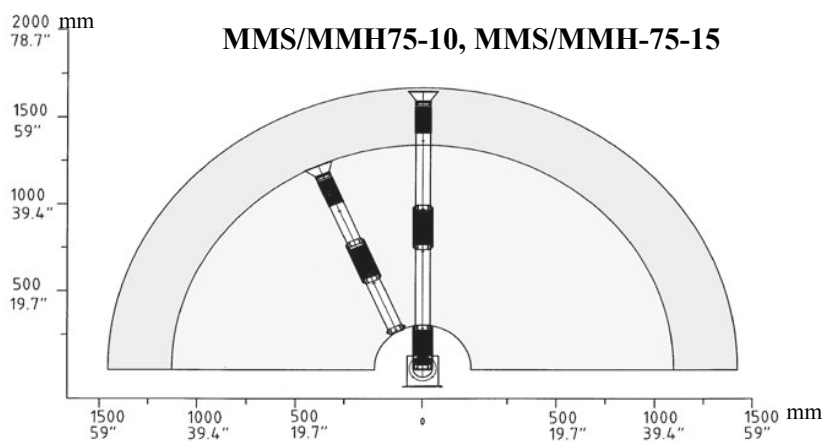

2. Placera väggfästet (A) direkt mot vägg eller på PA-MM. Om montage sker direkt mot vägg kontrollera att den är tillräckligt kraftig.



3. Har du en spjällsats D-75 som ska monteras, läs följande monteringspunkter. Har du en halogen belysningstratt (MM-002) som skall monteras gå direkt till punkt nr 7.

4. Tag bort dekalen som täcker hålen(A) för spjället och slangen mellan yterröret (B) och tratten , montera spärrblecket(C) på ovansidan av röret, använd medföljande pop-nitar(D).

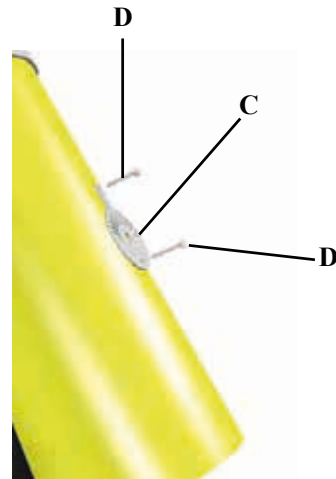
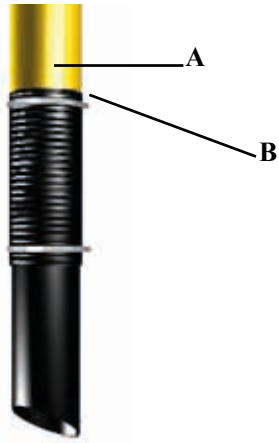

5. Placera spjällbladet (A) inuti röret (B) Stoppa kulkassetten i hålet på spjällvredet (D).tryck in axeln (C) från ovansidan av röret genom spjällbladet, använd försiktigt en hammare om det behövs. Lås spjällbladet med "grabber skruven" då spjällbladet och vredet linjerar med varandra (E). Montera gummibrickan, fjäderbrickan och star-lockbrickan på axeln i nämnd ordning på undersidan av röret.

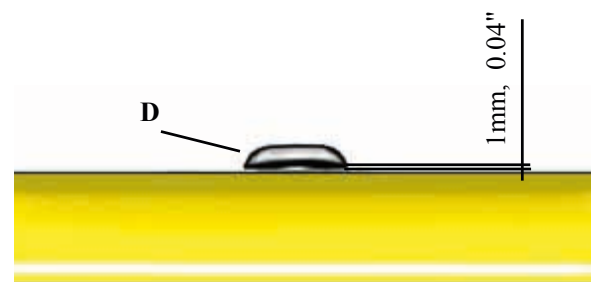
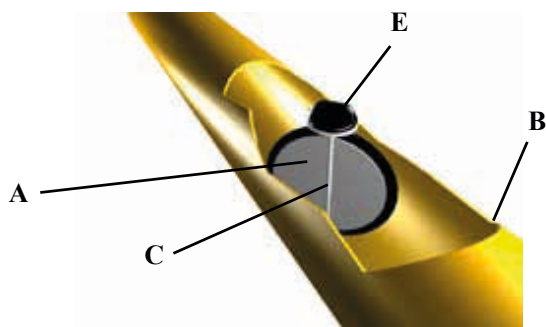

6. Montera tillbaka slangen. Du har nu en komplett spjällsats monterad.

7. Har du en belysningstratt (MM-002), läs följande instruktion.
8. Tag loss munstycket (A) från trattfästet (B) genom att öppna klammer (C).

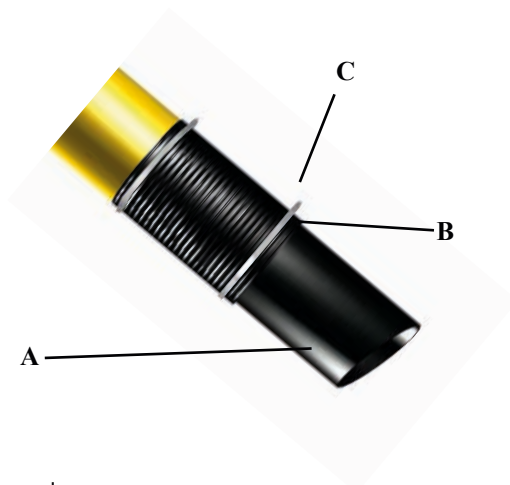

9. Montera belysningstratten (A) i motsatt ordning.

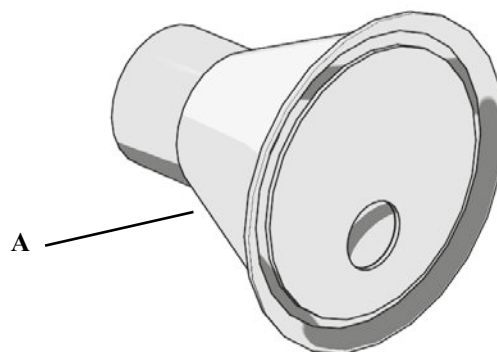

10. Säkra strömförsörjningskabeln med två av plastbanden (A). Se till att längden på kabeln mellan röret och tratten (B) är tillräckligt lång för trattens rörelser. Fäst resten av kabeln med plastbanden (C) och de självhäftande kabelhållarna. Anslut till transformatorn.
Du har nu en komplett monterad belysningsatts.



MiniMan

© Copyright 2008 Alla rättigheter förbehålles. Inget ur denna trycksak får reproduceras, överlätas, kopieras eller översättas, i någon form eller med några medel utan skriftligt godkännande av Plymovent AB. Plymovent AB förbehåller sig rätten till konstruktionsändringar.

A. Innerarmen är för svag eller för stark:

1. Kontrollera om armen är korrekt monterad på väggfästet.
Kontrollera också att väggfästet är vågrätt monterat.
2. Kontrollera och justera friktionsleder(A) .

B. Om ytterarmen inte stannar i position:

1. Kontrollera om armen är korrekt monterad på väggfästet.
2. Kontrollera justeringen i lederna (B) . Kontrollera också att väggfästet är vågrätt monterat.



Exploded view
MiniMan 75 (yellow/white)

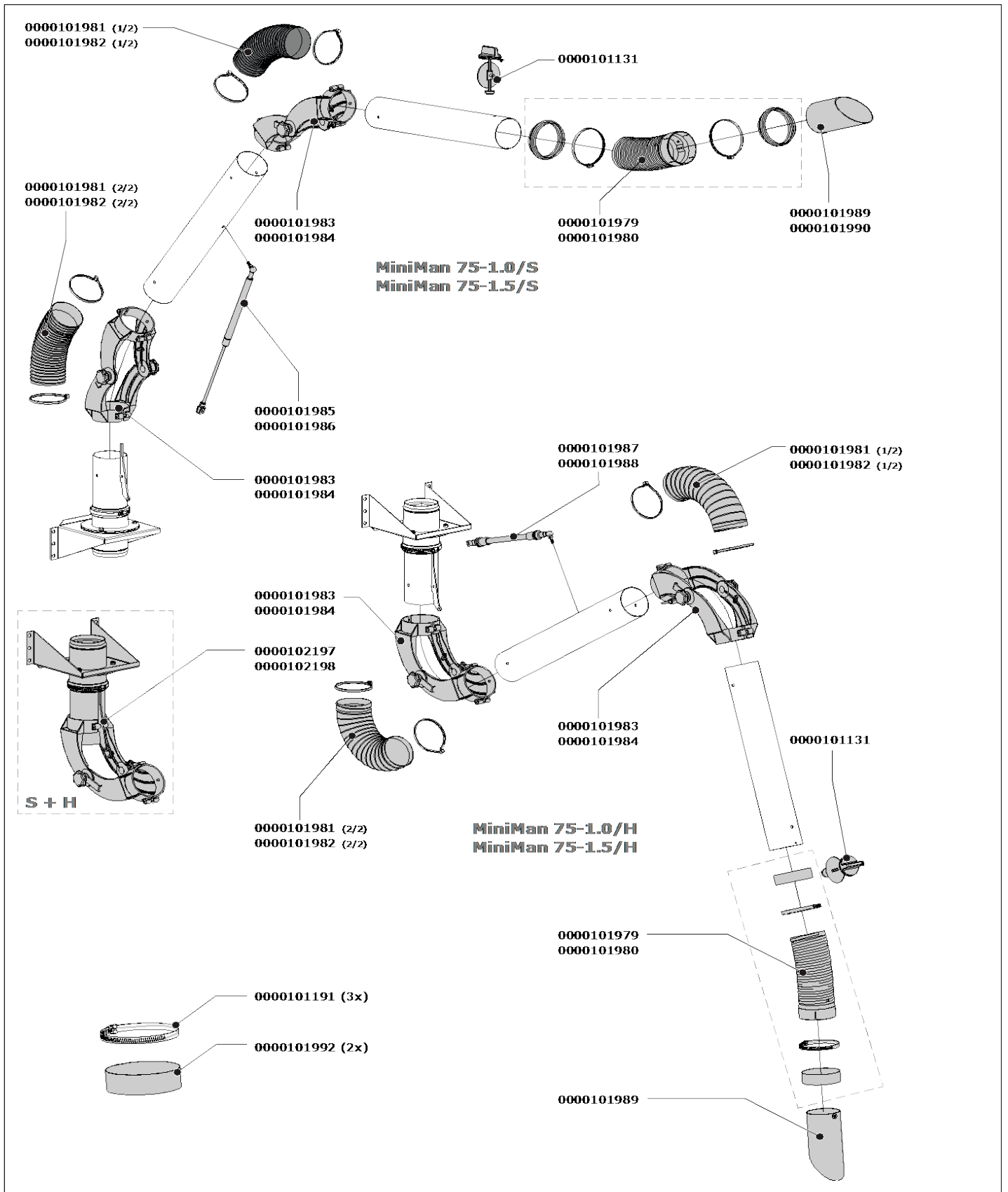

Spare parts

MM-75 general (yellow/white)

#	Spare parts (EN)	Reserve-onderdelen (NL)	Ersatzteile (DE)	Pièces détachées (FR)
0000101131	DAMPER-75	DAMPER-75	DAMPER-75	DAMPER-75
0000101979	Semi rigid hose Ø 75 mm (black), incl. collar (2) and hose clamp (2)	Semi-flexibele slang Ø 75 mm (zwart), incl. manchet (2) en slangklem (2)	Flexrohr Ø 75 mm (schwarz), incl. Gummimanschette (2) und Schlauchklemme (2)	Tuyau semi-rigide Ø 75 mm (noir), manchon (2) et collier de serrage (2) inclus
0000101980	Semi rigid hose Ø 75 mm (white), incl. collar (2) and hose clamp (2)	Semi-flexibele slang Ø 75 mm (wit), incl. manchet (2) en slangklem (2)	Flexrohr Ø 75 mm (weiß), incl. Gummimanschette (2) und Schlauchklemme (2)	Tuyau semi-rigide Ø 75 mm (blanc), manchon (2) et collier de serrage (2) inclus
0000101981	Hose (2) L=320 mm/Ø 75 mm (black), incl. tie-wrap (4)	Slang (2) L=320 mm/Ø 75 mm (zwart), incl. tie-wrap (4)	Schlauch (2) L=320 mm/Ø 75 mm (schwarz), incl. Kabelbinder (4)	Tuyau (2) L=320 mm/Ø 75 mm (noir), attache câble (4) inclus
0000101982	Hose (2) L=320 mm/Ø 75 mm (white), incl. tie-wrap (4)	Slang (2) L=320 mm/Ø 75 mm (wit), incl. tie-wrap (4)	Schlauch (2) L=320 mm/Ø 75 mm (weiß), incl. Kabelbinder (4)	Tuyau (2) L=320 mm/Ø 75 mm (blanc), attache câble (4) inclus
0000101983	Joint MM-75 (black)	Scharnier MM-75 (zwart)	Scharnier MM-75 (schwarz)	Articulation MM-75 (noire)
0000101984	Joint MM-75 (white)	Scharnier MM-75 (wit)	Scharnier MM-75 (weiß)	Articulation MM-75 (blanche)
0000101989	Nozzle MM-75 (black)	Zuigmond MM-75 (zwart)	Abgeschrägte Düse MM-75 (schwarz)	Buse biseautée MM-75 (noire)
0000101991	Hose clamp Ø 85 mm (3)	Slangklem Ø 85 mm (3)	Schlauchklemme Ø 85 mm (3)	Collier de serrage Ø 85 mm (3)
0000101992	Rubber collar 50 mm (2)	Rubber manchet 50 mm (2)	Gummimanschette 50 mm (2)	Manchon en caoutchouc 50 mm (2)
0000102197	Mounting bracket, incl. joint MM-75 (black)	Wandconsole, incl. scharnier MM-75 (zwart)	Wandkonsole, incl. Scharnier MM-75 (schwarz)	Support mural, articulation MM-75 (noire) inclus
0000102198	Mounting bracket, incl. joint MM-75 (white)	Wandconsole, incl. scharnier MM-75 (wit)	Wandkonsole, incl. Scharnier MM-75 (weiß)	Support mural, articulation MM-75 (blanche) inclus

MM-75-1.0/H (yellow/white)

#	Spare parts (EN)	Reserve-onderdelen (NL)	Ersatzteile (DE)	Pièces détachées (FR)
0000101987	Balancing strap MM-75-1.0/H	Balansriem MM-75-1.0/H	Ausgleichsriemen MM-75-1.0/H	Sangle d'équilibrage MM-75-1.0/H

MM-75-1.5/H (yellow/white)

#	Spare parts (EN)	Reserve-onderdelen (NL)	Ersatzteile (DE)	Pièces détachées (FR)
0000101988	Balancing strap MM-75-1.5/H	Balansriem MM-75-1.5/H	Ausgleichsriemen MM-75-1.5/H	Sangle d'équilibrage MM-75-1.5/H

MM-75-1.0/S (yellow/white)

#	Spare parts (EN)	Reserve-onderdelen (NL)	Ersatzteile (DE)	Pièces détachées (FR)
0000101985	Gas spring 120 N	Gasveer 120 N	Gasfeder 120 N	Ressort à gaz 120 N

MM-75-1.5/S (yellow/white)

#	Spare parts (EN)	Reserve-onderdelen (NL)	Ersatzteile (DE)	Pièces détachées (FR)
0000101986	Gas spring 300 N	Gasveer 300 N	Gasfeder 300 N	Ressort à gaz 300 N

PLYMOVENT[®]
clean air at work



051113/0 MiniMan-75

www.plymovent.com